

Hydraulische 2-Stempel-Hebebühne

Typ: JAB TwinRam 35 S2/2300

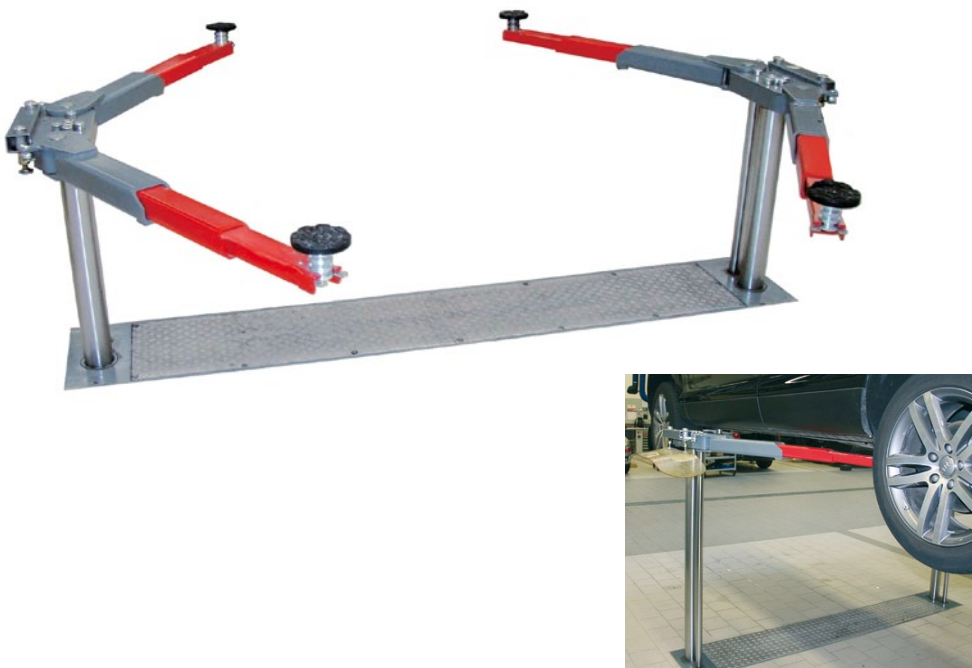

Elektro-hydraulische Hebebühne mit zweifach teleskopierbaren Schwenkarmen und höhenverstellbaren Aufnahmetellern. Die nahezu uneingeschränkte Zugänglichkeit des Fahrzeugs erleichtert das Arbeiten mit dieser Hebebühne optimal.

Die Schwenkarm-Hebebühne ist eine ausgezeichnete Wahl für den Einsatz bei allen anfallenden Reparaturarbeiten. Die Effizienz und Qualität des Werkstattergebnisses wird durch JAB-Hebebühnen entscheidend verbessert.

Technische Daten TwinRam 35 S2/2300

Tragfähigkeit	3.500 kg
Stempelabstand	2.300 mm
Nutzhub	1.946 mm
Hubzeit	ca. 30 sek.
Elektromotor	2 kW
Ölfüllung	10 ltr.

Für weitere Informationen stehen wir Ihnen gerne zur Verfügung.
Fordern Sie uns! JAB – Made in Germany.



J.A. Becker & Söhne GmbH & Co. KG
Maschinenfabrik · Postfach 1151 · D-74148 Neckarsulm
Telefon +49 (0) 71 32 / 367-0 · Fax +49 (0) 71 32 / 367-287
E-Mail: info@jab-becker.de · www.jab-becker.de

JAB - Pluspunkte:

- Fundamentwanne und Hebebühnenrahmen getrennt (nur verschraubt)
- Hebebühnenrahmen mechanisch bearbeitet und Querjoch mit Nabenverbindung
- Alle Kräfte werden durch den Hebebühnenrahmen aufgenommen und in den Werkstattboden eingeleitet
- Fundamentwanne dichtgeschweißt und geprüft mit Bescheinigung nach § 19 Wasserhaushaltsgesetz
- Die hartverchromten Kolbenstangen sind verschleißfrei und perfekt abgedichtet
- Wartungsfreundlich durch optimale Zugänglichkeit
- Umweltfreundlich durch geringe Ölmengen und optionalen Einsatz von biologisch abbaubaren Hydraulikölen
- Optional feuerverzinkte Ausführung für bestmöglichen Korrosionsschutz
- Unkomplizierte Umrüstung verschiedener Tragmittel
- Großes Zubehörprogramm für alle Anforderungen
- Höchste Qualität und lange Lebensdauer
- Beratung, Betreuung und Wartung – alles aus einer Hand



Abmessungen im Detail

Typ: JAB TwinRam 35 S2/2300

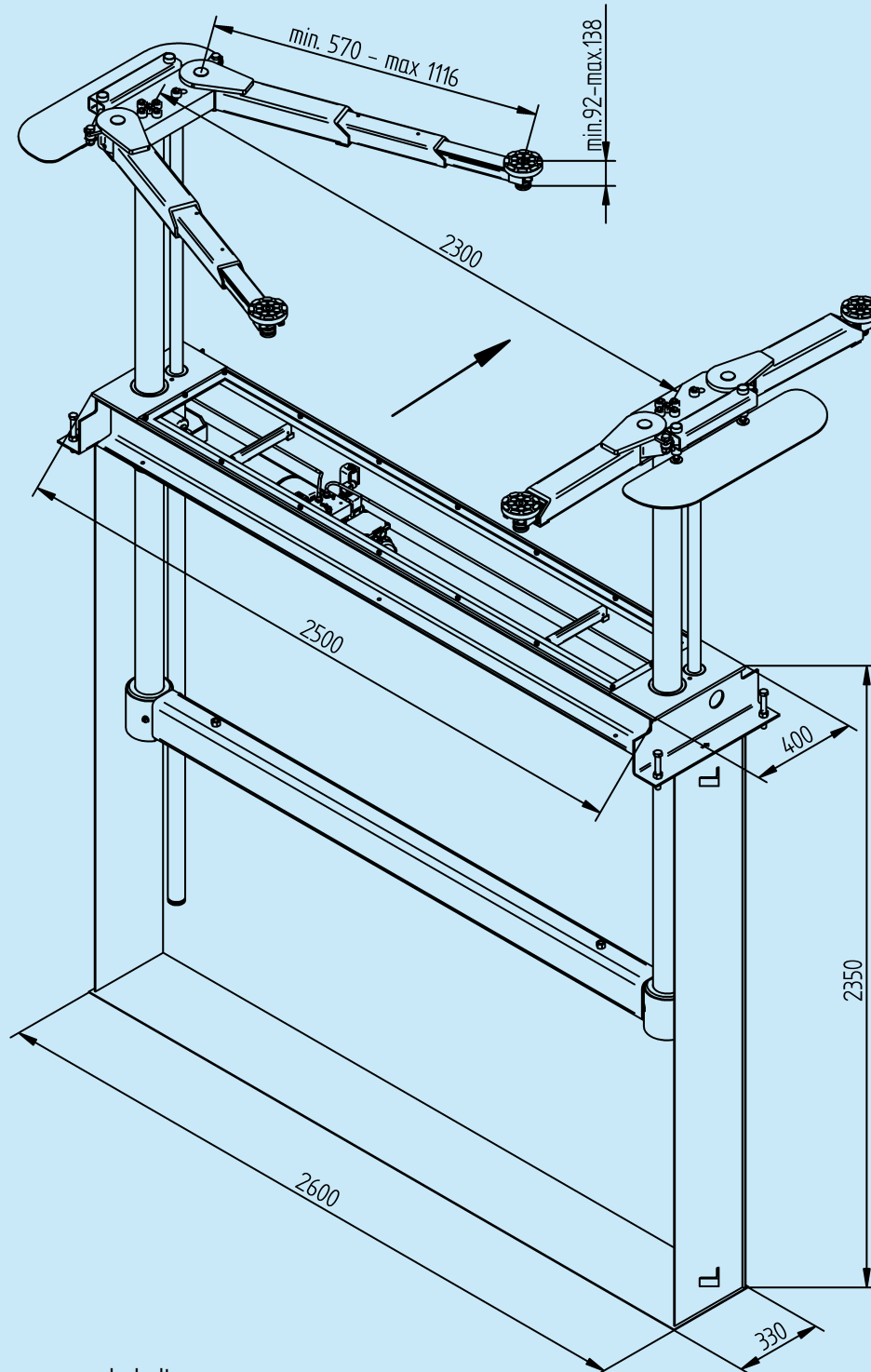

Technische Änderungen vorbehalten.
Verschiedene Ausführungen möglich.
Stand 07/2012



J.A. Becker & Söhne GmbH & Co. KG
Maschinenfabrik · Postfach 1151 · D-74148 Neckarsulm
Telefon +49 (0) 71 32 / 367-0 · Fax +49 (0) 71 32 / 367-287
E-Mail: info@jab-becker.de · www.jab-becker.de

