

Waco 950

Automotive Equipment

 Auswuchtmaschine



**Fortschrittliche Auswuchtmaschine
mit Touchscreen für LKW-Räder**

Tyre Changers | Wheel Balancers | Wheel Aligners | Lifts | Complementary Equipment

TOUCHSCREEN

Großer **22-Zoll-Touchscreen-Monitor** mit intuitiver, grafischer Anzeige; ideal zur Vereinfachung und Beschleunigung der Auswahl von Arbeitsprogrammen und Auswuchtvorgängen.



RADGRÖSSENERKENNUNG

Neuer Detektor mit automatischer Wahl der Auswuchtprogramme und automatischer Eingabe von Abstand und Durchmesser **30"**.

Die neue **Laser X-Positionierhilfe** ist in den Messarm integriert und leitet den Bediener bei der fehlerfreien Auswahl der Innenebenen der Leichtmetallfelge und bietet eine extrem gute Sichtbarkeit.



START- UND MESSSYSTEM NEUER GENERATION

Auswuchtzyklus bei niedriger Drehzahl, um die Anlaufzeiten zu verkürzen, Risiken durch bewegte Teile zu minimieren und Energie zu sparen. Sichert **Präzision** und **Zuverlässigkeit**, geeignet für alle **Radtypen von Schwerlastfahrzeugen, leichten Nutzfahrzeugen, Geländewagen** und **PKWs**.

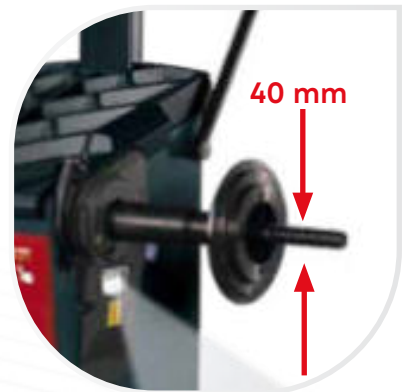

GROSSE GEWICHTSABLAGE UND MULTIFUNKTIONSTASTE

Rotierende Gewichtsablageschale mit mehreren Fächern zur effizienten Organisation der Gegengewichte und Arbeitsgeräte. Die in die Gewichtsablageschale integrierte

Multifunktionstaste erleichtert die schnelle Auswahl der Arbeitsprogramme und verbessert die Effizienz der Vorgänge.





DPA UND ELEKTROMAGNETISCHE BREMSE

Die Funktion Direct Positioning (**DPA**) positioniert das Rad am Ende des Anlaufzyklus automatisch in der richtigen Auswuchtposition, ohne Zwischenstopps.

Die **elektromagnetische Bremse** erleichtert die Reinigung und Anbringung der Gegengewichte, mit Vereinfachung der Radmontage und -demontage für ein **effizienteres** und **müheleseres Verfahren**.



ANBRINGUNG DER KLEBEGEWICHTE

Die Klebgegengewichte können nach Belieben auf drei Weisen angebracht werden:

- Ergonomisch in **5 Uhr-Position** mithilfe der neuen Laser-Linie „Laser Line System“.
- Von Hand in **6 Uhr-Position**.
- Von Hand gemäß der herkömmlichen Methode in **12 Uhr-Position**.



TS SONAR (Optional)

Sonar **TS-Detektor** für die kontaktlose, automatische Messung der Radbreite. Erfordert keine manuelle Einführung seitens des Bedieners.

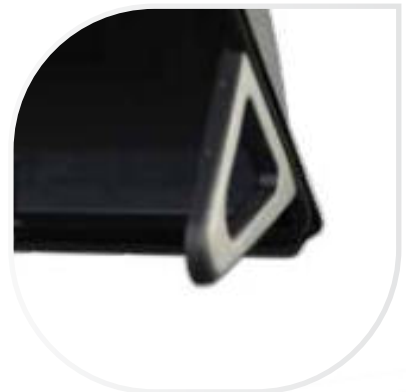

INTEGRIERTE LED-LEUCHE

Die **integrierte LED-Leuchte** sorgt für bessere Sicht im Arbeitsbereich, um die Felgenreinigung und das Anbringen der Gegengewichte zu erleichtern.



PLATZSPARENDE RADABDECKUNG

- entwickelt, um die Auswuchtmaschine an der Wand aufstellen und Räder mit einem Durchmesser bis maximal **52"** (1.321 mm) aufnehmen zu können.

SCHRÄGE FRONT

für den besseren Zugriff des Bedieners in den Innenbereich der Felge.



INTEGRIERTER RADHEBER

Integrierter pneumatischer Heber mit niedrigem Profil, der von Hand, ohne Pedale, betätigt wird. Hebt leicht bis zu **300 kg** schwere Räder, um eine optimale Zentrierung zu gewährleisten. Er ist **ergonomisch**, **widerstandsfähig** und **schnell**.



WEIGHT RIGHT +



Spezielle Sammlung nützlicher Programme zum Optimieren der Positionierung der Auswuchtgewichte, um präzisere Ergebnisse bei geringerem Materialverbrauch und Verbesserung der Dienstleistungseffizienz zu gewährleisten. Die **ideale Lösung für einen schnelleren, wirtschaftlicheren und nachhaltigeren Auswucht-service**.



FORTSCHRITTLICHE DIAGNOSE

Wird die Auswuchtmaschine **Teco950** mit den **optionalen SONAR-Sensoren** ausgestattet, dient sie auch als fortschrittliches Diagnoseinstrument. So ist der Zugriff auf drei Diagnoseprogramme möglich und es werden auch geometrische Raddefekte behoben, was durch Beseitigung der Vibrationen geschieht, die mit einer herkömmlichen Auswuchtung nicht korrigierbar sind:

RADEXZENTRIZITÄT & BEST FIT

Der **Sonar-Sensor RRS-W** (Radial Runout Sensor-Wheel) erfasst automatisch die radiale Radexzentrizität. Die Software **BESTFIT** nutzt diese Daten, um auf dem Bildschirm die Stelle der größten Abweichung anzuzeigen und erleichtert so die optimale Anordnung an der Nabe des Fahrzeugs.

Der Sensor **LRS-W** (Lateral Runout Sensor-Wheel) misst die seitliche Reifenexzentrizität und **sichert perfekte Ausrichtung**.

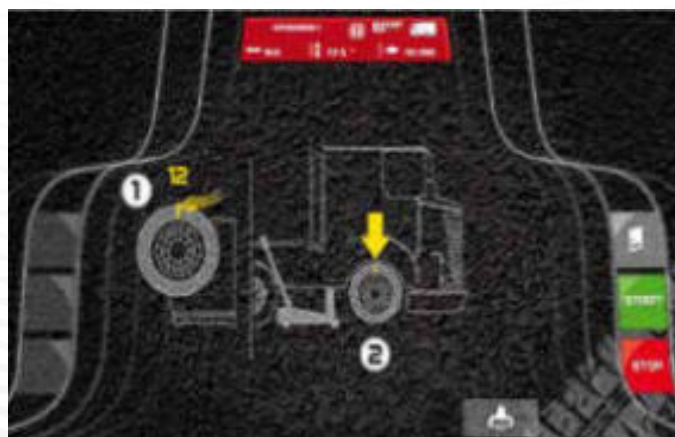
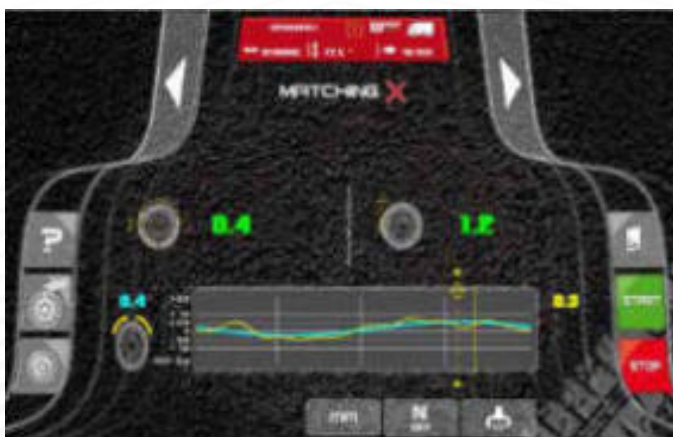

FAST MATCHING

Die Funktion FAST MATCHING berechnet automatisch die optimale Kopplung zwischen Felge und Reifen, mit folglich verbesserter **Reduzierung der Vibrationen, Erhöhung der Sicherheit und Verlängerung der Lebensdauer der Reifen.**

Zum Aktivieren dieser fortschrittlichen Funktion sind die Diagnosekits **RRS-W** und **RRS-R** erforderlich.



RRS-W



RRS-R



FUNKTIONEN UND SPEZIALPROGRAMME

Breites Programmangebot für einen einfachen und umgehenden Einsatz der Maschine, darunter:

- **7 Auswuchtprogramme** für Leichtmetallfelgen für LKW- und KFZ-Räder, Dynamisch, Statisch, Verdecktes Gewicht
- **2 Arbeitsumgebungen**
- **Mehrere Bediener**
- **Unwuchtoptimierung** (Opt Flash)
- **AWC**
- **Software-Aktualisierung** über USB.

AUSSTATTUNG



EMPFOHLENES ZUBEHÖR



8-21100275_GTR40 EVO
Schnellmutter aus hochwertigem
Stahl (für MO)



8-21101402_ACCESSORY RACK
praktischer Zubehörhalter

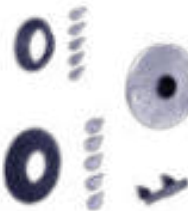

8-21100269_ART40 EVO
Adapterkit Premium Heavy-Duty
adaptor Kit (10-8-6 Lock)



8-21100293/90_TS
Sonar TS Breite



8-21100268_KCT40 EVO
Kegel-Kit Heavy-Duty



8-21900191_ARU40
Bausatz für Autoräder mit
Mittelloch
Ø42÷156 mm (1.65"÷6.14")



8-21100141_DX_CBF
Zentrierungszubehör für
Transporter und Geländewagen mit
Zentralbohrung Ø 117÷173 mm



8-21100270_ARV40
KDX/CBF Adapterkit
Premium Medium&Light für
Nutzfahrzeuge (6-Lock)

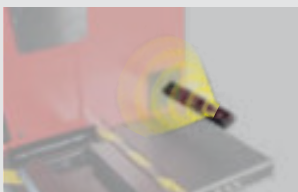

8-21100300/90_RRS-W
Radial Runout Sonar
Wheel zur Messung der
radialen Exzentrizität des
Reifens

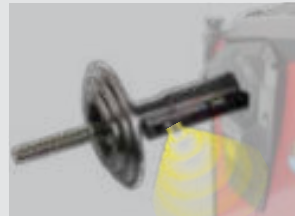

8-21100301_RRS-R
Radial Runout Sonar Rim
Radiallaufsonar zur
Messung der radialen
Exzentrizität des
Radreifens



8-21100302_LRS-W
Lateral Runout Sonar Wheel zur
Messung der seitlichen Exzentrizität der
Reifenflanke

Auswuchtmaschine

ABMESSUNGEN

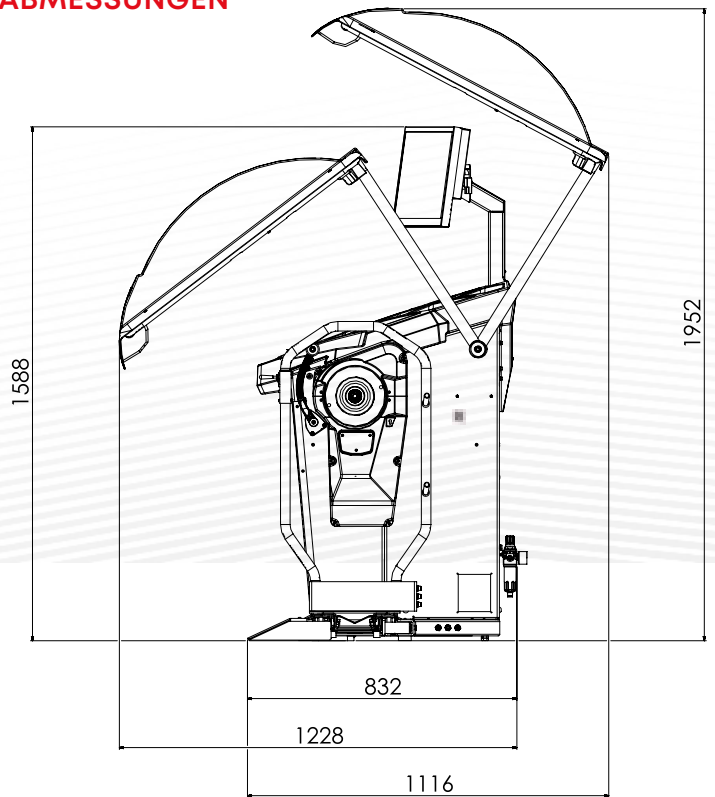
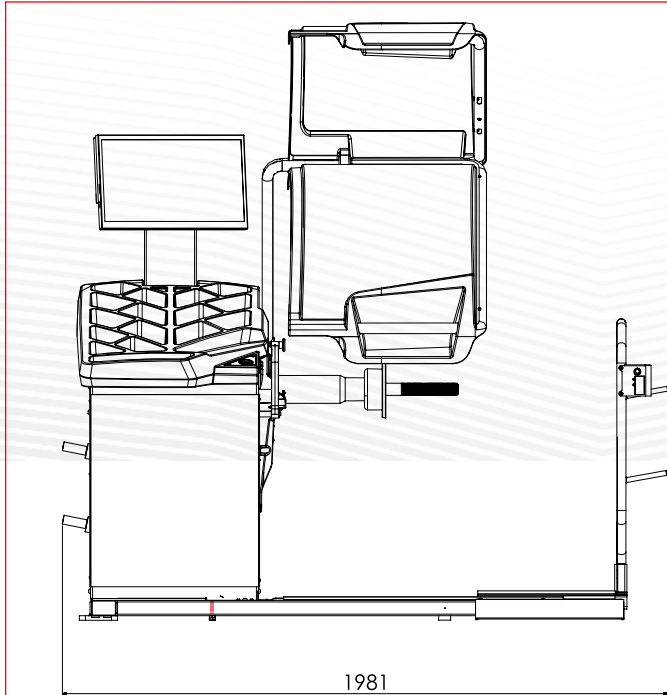

TECHNISCHE DATEN

Stromversorgung	200 ÷ 230V / 1Ph / 50 ÷ 60Hz - 100 ÷ 115V / 1Ph / 50 ÷ 60Hz
Gesamt-Stromaufnahme	400 W
Auswuchtdrehzahl	100 rpm auto / 80 rpm LKW
Wellendurchmesser	40 mm (1,57")
Versorgungsdruck	8 ÷ 12 bar (120 ÷ 165 psi)
Durchschnittliche Messzeit	8 ÷ 16 s
Genauigkeit	1 g auto / 10 g LKW
Einstellbare Felgenbreite	1,5" ÷ 20" / 40 ÷ 510 mm
Einstellbarer Kreisdurchmesser	10" ÷ 30" / 265 ÷ 765 mm
Maximales Radgewicht (8 bar)	300 kg (660 lb)
Maximaler Raddurchmesser	52" / 1321 mm
Maschinengewicht	260 kg (573 lb)

Die Fotografien, die angegebenen Eigenschaften und die technischen Daten sind nicht verbindlich und können ohne Vorankündigung geändert werden.

Cod. DPTC000563_03_2025