

25-2

Capacity 25.000/10.000 kg

50-2

Capacity 50.000/25.000 kg



DK **Brugermanual**
Lufthydraulisk donkraft

GB **User's guide**
Air-hydraulic Jack

DE **Betriebsanleitung**
Lufthydraulischer Heber

DK **NO** **GB** **DE** **FR**



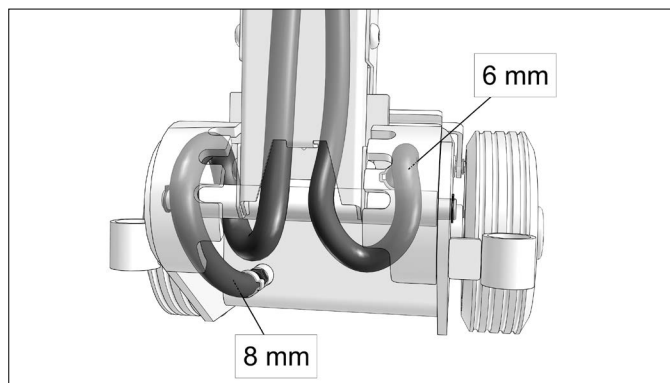

Fig. 1

DK 25-2, 50-2

NO ADVARSLER - sikkerhedsforanstaltninger

1. Donkraften må kun benyttes af trænet personale, der har læst og forstået denne manual.
2. Undgå overbelastning. Kapaciteten må ikke overskrides.
3. Donkraften må kun anvendes på vandret, plant og bæredygtigt underlag.
4. Køretøjets hjul skal være fremadrettede og bremsede eller blokerede.
5. Donkraften er udelukkende et løfteværktøj. Understøt altid køretøjet med godkendte støttebukke, før der arbejdes under køretøjet.
6. Løft kun på køretøjets løftepunkter som fore-skrevet af fabrikanten, og kun centralt på løftesadlen.
7. Ophold er forbudt i, på eller under et køretøj, der løftes eller kun understøttes med en donkraft.
8. Donkraften må anvendes med maks. 2 standardforlængere sat ovenpå hinanden.
9. Donkraften - herunder overtryksventilen - må ikke ændres.
10. Maks. tilladeligt lufttryk: 10 bar/145 psi.
11. Manglende overholdelse af disse advarsler kan forårsage, at lasten falder ned eller donkraften svigter, hvilket kan medføre person- og materielskade.

Montering

For montering af håndtag vendes donkraften på hovedet.

VIGTIGT: Slangerne skal snoes om håndtagets lejerør som vist på detailtegnning (Fig. 1).

ADVARSEL: Betjen ikke donkraften i denne position eller liggende på siden - ellers er der risiko for oliespild. Inden ibrugtagning og derefter med jævne mellemrum smøres alle bevægelige dele med olie.

Lufttilslutning: ¼" WRG.

Fuld kapacitet opnås fra 9 bar.

Maks. lufttryk: 10 bar/145 psi.

Brugsanvisning

Transport: Donkraften transporteres og opbevares stående på hjulene. Om nødvendigt må donkraften transporteres liggende på venstre side set fra håndtaget, men i så fald kan der forekomme lidt oliespild fra luftmotoren.

Løfte: Tryk på øverste trykknop.

Sænke: Tryk på nederste trykknop. Det anbefales altid at sænke helt ned for at beskytte løftecylinderen.

Håndtaget kan stilles i 4 forskellige positioner ved at trække i håndgrebet og vippe til ønsket position.

Vedligeholdelse

Vedligeholdelse og reparation skal foretages af kvalificeret personale.

Som andet luftværktøj kræver luftmotoren olie til smøring af bevægelige dele. Det anbefales at anvende luftforsyning med filter/vandudskiller og oliesmøreapparat.

Dagligt: Smør luftmotoren ved at sprøjte lidt olie ind i håndtagets lufttilslutning med en oliekanne og derefter pumpe cylinderen helt i top. Tag nu luftslangen af og sprøjt yderligere lidt olie ind i lufttilslutningen, tilslut slangen igen og sænk ved at trykke sænkingsknappen ned for at smøre cylindervæggene.

Månedligt: Tøm luftforsyningens vandudskiller og fyld smøreapparatet op med olie. Smør alle bevægelige dele med olie. Kontroller samtidig donkraft og forlængere for skader og unormalt slid.

Oliepåfyldning: Olie påfyldes gennem hullet (8) på rammens venstre side. Korrekt oliestand er op til hullets underkant, når donkraften står vandret, og cylinderen er helt nede.

Oliemængde: 2,5 l.
Enhver god hydraulikolie med viskositet ISO VG 15 kan anvendes.

Anvend aldrig bremsevæske!

Sikkerhedsmæssige eftersyn

I henhold til nationale bestemmelser - dog mindst hvert år - skal følgende kontrolleres af en sagkyndig: Skader, slid af cylinderbund ved prop 0258400, unormalt slid, sadlen for begyndende brud, overtryksventilens justering, cylinder og pumpe for utætheder. Desuden at mærkater af sikkerhedsmæssig betydning er læsbare.

Fejlfinding

1. Donkraften kan ikke løfte helt i top selv om pumpen kører: Efterfyld med olie.
2. Luftmotoren kører langsomt eller går i stå: Lufttilslutningens filter (håndtagstegning, nr.17) er tilstoppet og skal renses eller udskiftes.
3. Lasten synker: Skift pumpens ventilindsatse.
OBS: Ventilindsatsene må kun spændes let (moment 10 Nm) - ellers kan de ødelægges.
4. Oliespild fra cylinder: Skift cylinderpakninger. Pludselig oliespild fra luftmotor og håndtag kan skyldes forkert håndtering, f.eks. hvis donkraften har ligget på siden. I så fald stopper oliespildet (fra olietanken), når donkraften igen står på hjulene - men oliedryp vil fortsætte i nogen tid.

Reservedele

Udskift altid slidte eller defekte dele med originale reservedele. Alle hoveddele kan ikke forventes leveret efter modellens produktionsophør.

Destruktion

Olien aftappes og bortskaffes på lovlig måde.

DE 25-2, 50-2

Warn- und Sicherheitshinweise

1. Sie dürfen diesen Wagenheber nur benutzen, wenn Sie sämtliche Anweisungen durchgelesen haben, verstanden haben und befolgen.
2. Überschreiten Sie niemals die genannte Kapazität.
3. Nur auf hartem, ebenem Untergrund verwenden.
4. Die Bremsen des Fahrzeugs müssen angezogen und die Räder gerade ausgerichtet sein.
5. Es handelt sich nur um ein Hebewerkzeug. Das Fahrzeug muss unmittelbar nach dem Anheben durch Stützböcke gehalten werden.
6. Das Fahrzeug nur an den vom Fahrzeughersteller angegebenen Stellen und zentral auf dem Hebesattel anheben.
7. In, auf oder unter einer Last, die angehoben wird oder nur vom Wagenheber unterstützt ist, dürfen sich keine Personen befinden.
8. Verwenden Sie nicht mehr als 2 aneinander gesetzte Standardverlängerungen.
9. Am Wagenheber dürfen keine Veränderungen vorgenommen werden.
10. Maximaler Luftdruck: 10 bar/145 psi.
11. Bei Nichtbeachtung dieser Warnhinweise kann es zu schweren Körper- und/oder Sachschäden kommen.

Zusammenbau

Drehen Sie den Wagenheber zur Montage des Griffs um.

WICHTIG: Die Schläuche müssen wie auf dem Photo gezeigt um das Rohr gewickelt sein (Fig. 1).

WARNUNG: Benutzen Sie den Wagenheber nicht in dieser Stellung oder wenn er auf der Seite liegt - es besteht die Gefahr, dass Öl austritt.

Ölen Sie mechanische Teile vor dem ersten Gebrauch. Luftanschluss: ¼" WRG.

Volle Kapazität bei 9 bar/125 psi.

Maximaler Luftdruck: 10 bar/145 psi.

Gebrauch des Wagenhebers

Transport: Der Wagenheber ist auf seinen Rädern stehend zu transportieren und zu lagern. Er kann ggf. vom Griff aus gesehen auf der linken Seite liegend transportiert werden, wobei es zu leichtem Ölverlust vom Druckluftmotor kommen kann.

Anheben: Drücken Sie den oberen Druckknopf.

Absenken: Drücken Sie den unteren Druckknopf. Senken Sie den Wagenheber stets vollständig ab, um den Hubzylinder zu schützen.

Der Griff kann in 4 verschiedene Stellungen gebracht werden: Ziehen Sie am Griff und kippen Sie ihn in die gewünschte Stellung.

Wartung

Wartungs- und Reparaturarbeiten dürfen nur von qualifiziertem Personal durchgeführt werden.

Der Luftmotor benötigt Öl zu Schmierung der mechanischen Teile. Es empfiehlt sich die Verwendung einer Luftversorgung mit Wasserabscheider/Filter und Ölschmierapparat.

Täglich: Schmieren Sie den Luftmotor, indem Sie ein wenig Öl in den Luftanschluss am Griff einspritzen und diesen dann in die Maximalstellung bringen. Nehmen Sie den Luftschlauch ab, spritzen Sie noch mehr Öl in den Luftanschluss, schließen Sie den Luftschlauch wieder an, drücken Sie den Senkknopf, um die Wände des Zylinders zu schmieren.

Monatlich: Entleeren Sie den Wasserabscheider/Filter und füllen Sie den Ölschmierapparat mit Öl. Schmieren Sie sämtliche mechanischen Teile mit einigen Tropfen Öl. Überprüfen Sie gleichzeitig den Wagenheber und die Verlängerungen auf Abnutzung.

Ölpegel: Füllen Sie Öl über die Öffnung (8) an der linken Gehäuseseite nach. Der korrekte Ölpegel reicht bis an die Unterkante der Öffnung, wenn der Wagenheber horizontal steht und der Zylinder vollständig abgesenkt ist.

Ölmenge:

2,5 l.

Verwenden Sie qualitativ hochwertiges Hydrauliköl mit Viskosität ISO VG 15.

Niemals Bremsflüssigkeit verwenden!

Sicherheitsinspektion

Gemäß einschlägiger nationaler Vorschriften, jedoch mindestens einmal jährlich, sind folgende Punkte von einem Fachmann zu überprüfen: Schäden, Abnutzung des Zylinderboden am Pfropfen (Art. 0258400), Risse am Sattel, Dichtigkeit von Zylinder und Pumpe, Einstellung des Überdruckventils. Für die Sicherheit bedeutsame Schilder müssen lesbar sein.

Mögliche Funktionsfehler und deren Behebung

1. Der Wagenheber hebt sich nicht bis in die Maximalstellung, obwohl der Luftmotor läuft: Öl nachfüllen.
2. Der Luftmotor läuft langsam oder stoppt. Der Luftfilter (Griffzeichnung, Nr.17) im Luftanschluss ist verstopft und muss gereinigt oder gewechselt werden.
3. Die Last sinkt ab: Ventileinsätze der Pumpe wechseln. **BITTE BEACHTEN SIE**, dass die Ventileinsätze nur leicht mit einem Moment von **10 Nm** angezogen werden dürfen.
4. Der Zylinder leckt: Zylinderdichtungen wechseln. Plötzlicher Ölaustritt an Druckluftmotor und Griff kann auf falsche Handhabung zurückzuführen sein, z. B. wenn der Wagenheber auf der Seite gelegen hat. Dieser hört auf, sobald der Wagenheber wieder auf seinen Rädern steht, wobei es noch eine Weile nachtropfen kann.

Ersatzteile

Abgenutzte oder beschädigte Teile dürfen nur durch Originalersatzteile des Herstellers ersetzt werden. Nachdem die Produktion eines Modells eingestellt wurde, werden keine Hauptteile mehr geliefert.

Entsorgung

Öl muss abgelassen und gemäß den gesetzlichen Bestimmungen entsorgt werden.

Avertissements et Consignes de sécurité

1. Le cric ne peut être utilisé que par du personnel qualifié, qui a lu et compris le présent manuel.
2. Évitez les surcharges. La capacité ne peut pas être dépassée.
3. Le cric peut uniquement être utilisé sur une surface horizontale, plane et solide.
4. Les roues du véhicule doivent être dirigées vers l'avant et freinées ou bloquées.
5. Le cric est exclusivement un outil de levage. Soutenez toujours le véhicule à l'aide de supports homologués avant toute opération sous celui-ci.
6. Ne soulevez le véhicule que par les points de levage indiqués par le fabricant et en veillant impérativement à les centrer sur l'étrier de levage.
7. Il est interdit de séjourner dans, sur ou sous le véhicule lorsqu'il est soulevé ou soutenu uniquement par un cric.
8. Le cric ne peut être utilisé qu'avec deux extensions standard maximum posées l'une sur l'autre.
9. Le cric (dont la soupape de décharge) ne peut pas être modifié.
10. Pression d'air maximale autorisée: 10 bar/145 psi.
11. En cas de non-respect de ces avertissements, la charge risque de s'affaisser ou le cric de céder, ce qui peut entraîner des blessures et des dommages matériels.

Montage

Retournez le cric à l'envers pour monter la poignée.

IMPORTANT! Les flexibles doivent être enroulés autour du tube comme indiqué sur le plan (Fig. 1).

ATTENTION! N'utilisez pas le cric dans cette position ou couché sur le côté.

Le cas échéant, de l'huile risque de couler.

Préalablement à la mise en service et, par la suite, à intervalles réguliers, lubrifiez toutes les pièces mobiles avec de l'huile.

Raccordement à l'air ¼" WRG. La pleine capacité est atteinte à partir de 9 bar.

Pression d'air maximale: 10 bar/145 psi.

Mode d'emploi

Transport: Le cric doit être stocké ou transporté debout sur ses roues. Le cas échéant, le cric peut être transporté couché sur le côté gauche observé depuis le côté de la poignée ; dans ce cas un petit écoulement d'huile depuis le moteur pneumatique peut se produire.

Levage: Appuyez sur le bouton poussoir en haut.

Descente: Appuyez sur le bouton poussoir en bas. Il est recommandé de toujours descendre à fond pour protéger le vérin de levage.

La poignée peut être réglée dans 4 positions. Pour ce faire, tirez et faites basculer dans la position souhaitée.

Entretien

L'entretien et les réparations doivent être confiés à du personnel qualifié.

Comme tout outil pneumatique, le moteur pneumatique a besoin d'huile pour la lubrification des pièces mobiles. Il est recommandé d'utiliser une arrivée d'air dotée d'un filtre/

séparateur d'eau et d'un lubrificateur à huile.

Entretien quotidien: Lubrifiez le moteur pneumatique en injectant un peu d'huile dans l'arrivée d'air de la poignée à l'aide d'une burette et faites sortir ensuite le vérin au maximum à l'aide de la pompe. Démontez le flexible d'air et injectez une nouvelle fois un peu d'huile dans l'arrivée d'air. Remontez le flexible et descendez le cric et appuyez sur le bouton d'abaissement pour lubrifier les parois du vérin.

Entretien mensuel: Videz le séparateur d'eau de l'arrivée d'air et remplissez le lubrificateur d'huile. Lubrifiez toutes les pièces mobiles avec de l'huile. Contrôlez également le cric et les extensions pour déterminer s'ils sont endommagés ou anormalement usés.

Remplissage d'huile: Remplissez d'huile via le trou (8) sur le côté gauche du châssis. Le niveau d'huile correct correspond au bord inférieur du trou lorsque le cric est à l'horizontale et que le vérin est descendu à fond.

Quantité d'huile:

2,5 l.

Vous pouvez utiliser une bonne huile hydraulique quelconque d'une viscosité ISO VG 15.

N'utilisez jamais de liquide de frein!

Inspection de sécurité

Selon la législation nationale – mais au moins une fois par an – le cric doit être inspecté par un professionnel) : détection des dommages, de l'usure du fond du cylindre sous le bouchon 0258400, de l'usure générale, réglage de la soupape de sécurité, inspection du cylindre et de la pompe pour détecter les fuites. En outre, assurez-vous, pour des raisons de sécurité, que les étiquettes sont lisibles.

Guide de dépannage

1. Impossible de soulever le cric au maximum bien que la pompe fonctionne: faites l'appoint d'huile.
2. Le moteur pneumatique tourne lentement ou s'arrête: le filtre de l'arrivée d'air (n°17, croquis de la poignée) est bouché et doit être nettoyé ou remplacé.
3. La charge descend : remplacez les obus de valve de la pompe.
ATTENTION! Les obus de valve ne peuvent être serrés que légèrement (**couple 10 Nm**). À défaut, ils risquent d'être endommagés.
4. Fuite d'huile provenant du vérin : remplacez les joints du vérin. Une fuite d'huile soudaine au niveau du moteur pneumatique ou de la poignée peut être due à une erreur de manipulation, par exemple si le cric a été couché sur le côté. Dans ce cas, la fuite d'huile (au niveau du réservoir) s'arrête lorsque le cric est de nouveau redressé sur ses roues – mais des gouttes d'huile vont continuer à tomber pendant un certain temps.

Pièces de rechange

Remplacez toujours les pièces usées ou défectueuses par des pièces de rechange d'origine. Il est possible que les pièces principales ne soient plus disponibles si le modèle n'est plus produit.

Mise au rebut

Videz l'huile et éliminez conformément à la réglementation en vigueur.

25-2, 50-2

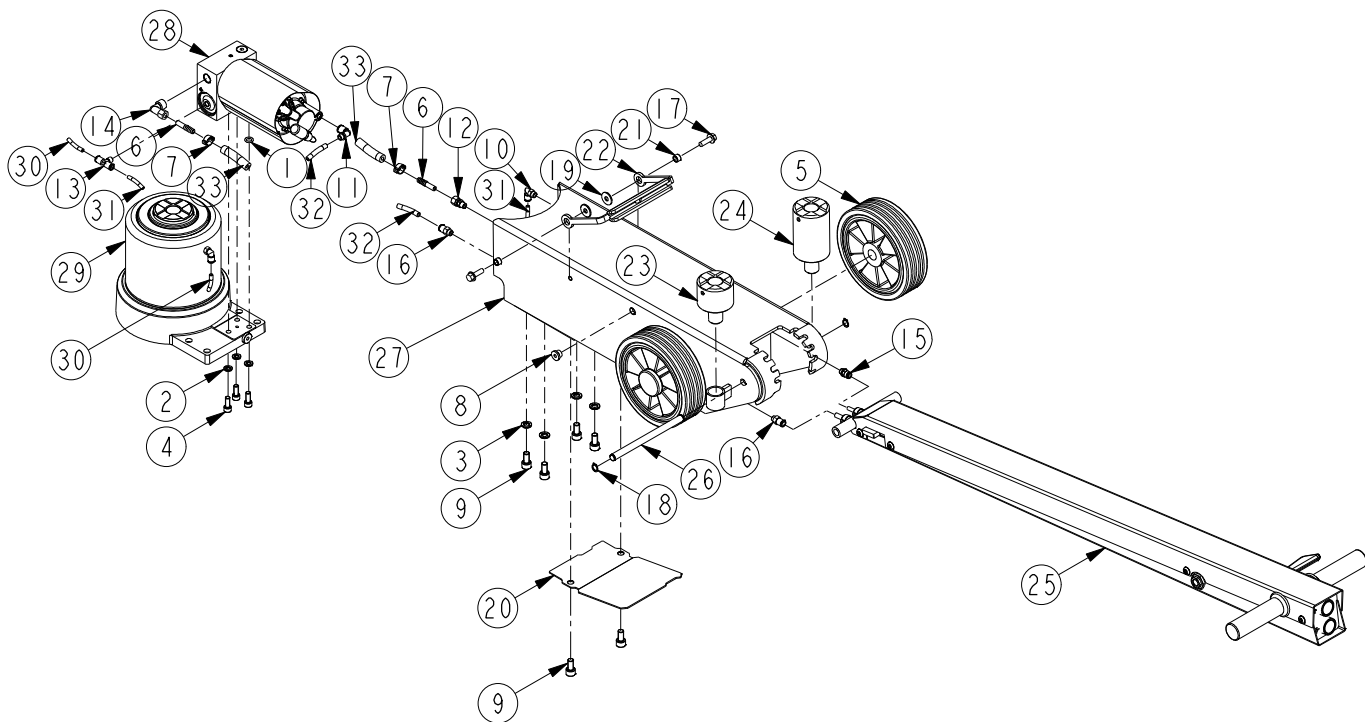

- Ⓓ **Montering af slanger**
- Ⓖ **Mounting of hoses**
- Ⓓ **Montage von Schläuchen**

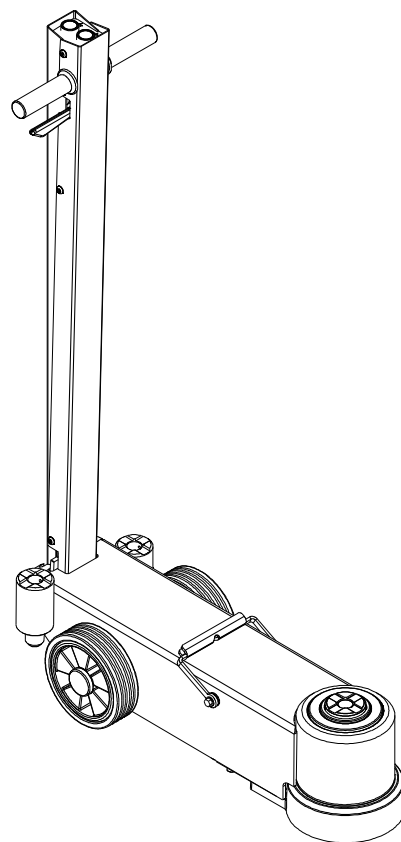
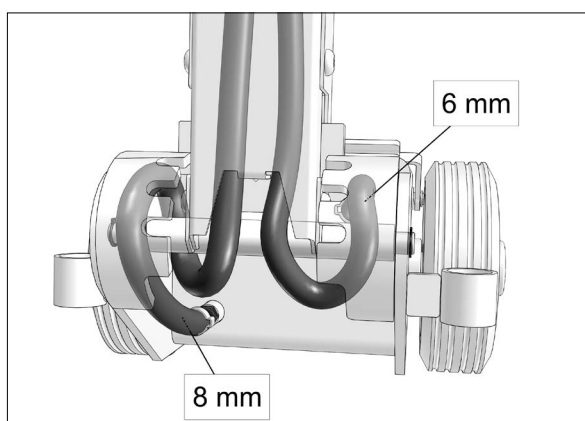

	25-2	50-2	(DK)	(GB)	(DE)
Pos.	Art. No.	Art. No.	Pcs. Benævnelse	Description	Bezeichnung
	45 400 00	45 200 00		Air-hydraulic jack	Lufthydraulischer heber
1	01 000 00	01 000 00	1 O-ring	O-ring	O-ring
2	02 102 00	02 102 00	3 Fjederskive	Spring washer	Federscheibe
3	02 103 00	02 103 00	4 Fjederskive	Spring washer	Federscheibe
4	02 306 00	02 306 00	3 Skrue	Screw	Schraube
5	02 518 00	02 367 00	2 Hjul	Wheel	Rad
6	02 418 00	02 418 00	2 Slangestuds	Hose union	Schlauchstuz
7	02 421 00	02 421 00	2 Slangeklemme	Hose clamp	Schlauchklemme
8	02 470 00	02 470 00	1 Prop	Plug	Füllpropfen
9	02 485 00	02 485 00	6 Skrue	Screw	Schraube
10	02 493 00	02 493 00	1 Fitting	Fitting	Fitting
11	02 495 00	02 495 00	1 Fitting	Fitting	Fitting
12	02 498 00	02 498 00	1 Forskruning	Gland	Verschraubung
13	02 505 00	02 505 00	1 Fitting	Fitting	Fitting
14	02 510 00	02 510 00	1 Fitting	Fitting	Fitting
15	02 512 00	02 512 00	1 Fitting	Fitting	Fitting
16	02 516 00	02 516 00	2 Fitting	Fitting	Fitting
17	02 520 00	02 520 00	2 Skrue	Screw	Schraube
18	02 582 00	02 582 00	2 Seegerring	Circlip	Seegerring
19	02 766 00	02 766 00	2 Skive	Washer	Scheibe
20	44 007 24	44 007 24	1 Beskyttelsesplade	Protection plate	Schutzplatte
21	44 008 00	44 008 00	2 Bøsning	Bushing	Buchse
22	44 009 03	44 009 03	1 Håndtag	Handle	Hebel
23	44 016 00	44 016 00	1 Forlænger, 50 mm	Extension, 50 mm	Verlängerung, 50 mm
24	44 017 00	44 017 00	1 Forlænger, 100 mm	Extension, 100 mm	Verlängerung, 100 mm
25	44 951 70	44 951 70	1 Håndtag, kpl.	Handle, cpl.	Hebel, kpl.
26	45 005 00	45 005 00	1 Aksel for håndtag	Axle for handle	Hebelachse
27	45 407 00	45 207 00	1 Ramme	Frame	Rahmen
28	90 727 30	90 727 30	1 Pumpe	Pump	Pumpe
29	90 745 00	90 740 00	1 Cylinder	Cylinder	Zylinder
30	90 796 18	90 796 18	1 Luftslange	Air hose	Luftschlauch
31	90 796 40	90 796 40	1 Luftslange	Air hose	Luftschlauch
32	90 798 31	90 798 31	1 Luftslange	Air hose	Luftschlauch
33	90 880 45	90 880 45	1 Slange	Hose	Schlauch

44 951 70

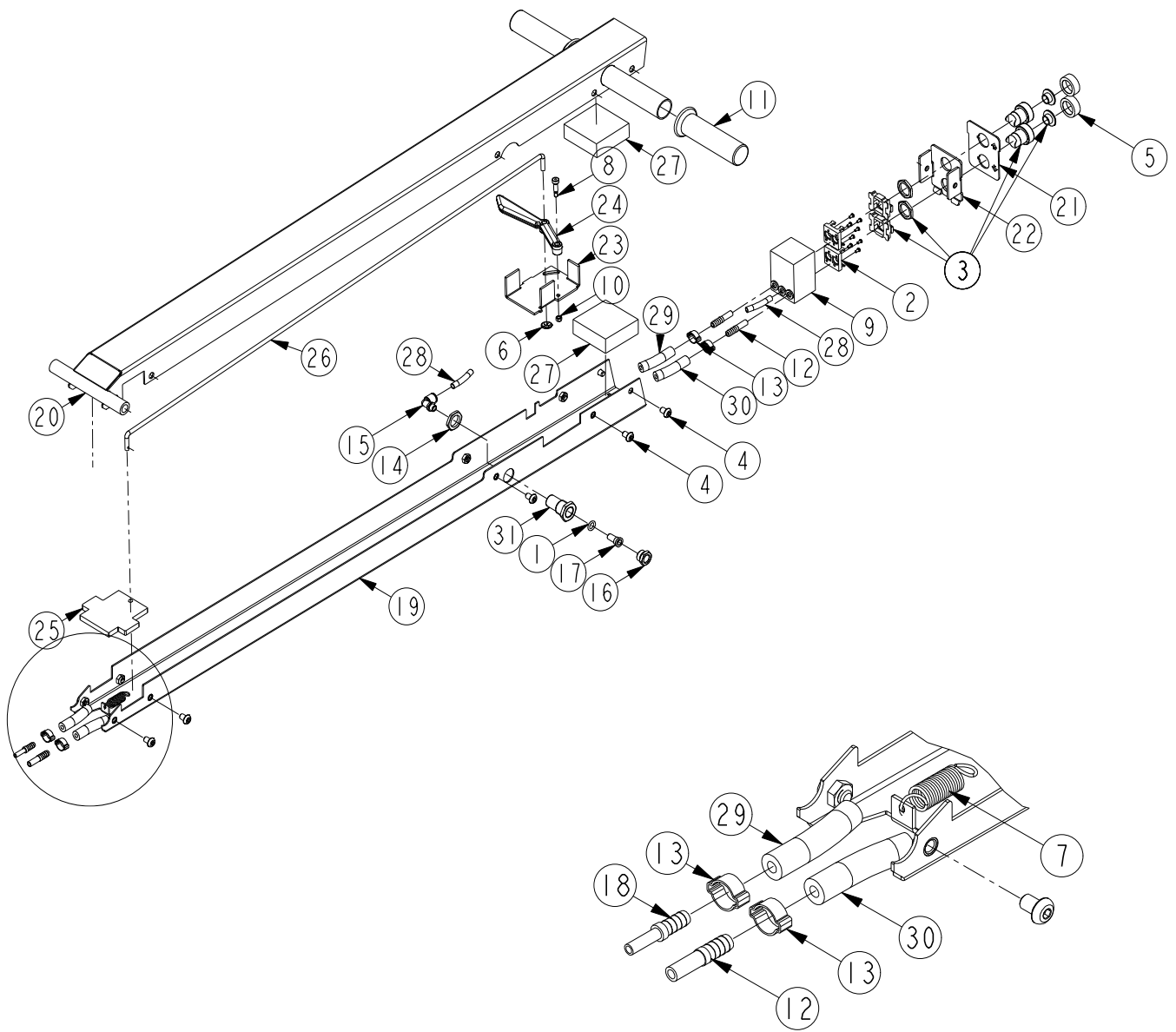
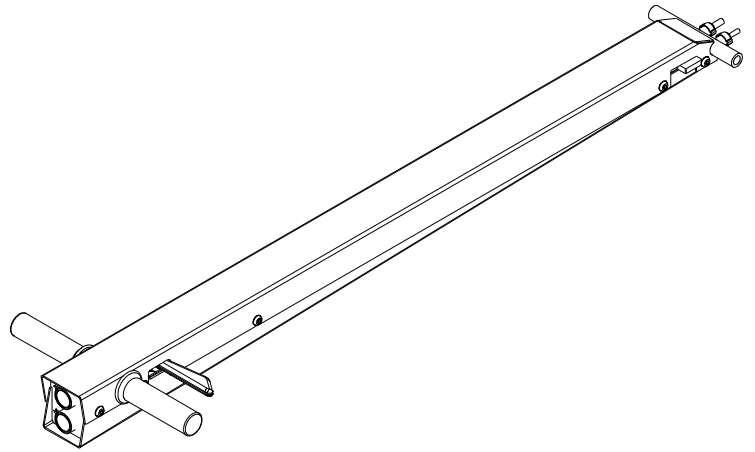

25-2
50-2

		(DK)	(GB)	(DE)
Pos.	Art. No.	Pcs. Benævnelse	Description	Bezeichnung
	44 951 70	Håndtag, kpl.	Handle, cpl.	Hebel, kpl.
1	01 000 00	1 O-ring	O-ring	O-ring
2	02 000 49	2 Monteringsring	Mounting ring	Montagering
3	02 000 50	2 Trykknop	Button	Drucktaster
4	02 001 43	10 Skrue	Screw	Schraube
5	02 005 98	2 Silikonehætte	Silicon cap	Silikondeckel
6	02 008 05	1 Starlock	Starlock	Sicherungsring
7	02 008 75	1 Fjeder	Spring	Feder
8	02 008 76	1 Pasbolt	Setting bolt	Passbolzen
9	02 008 77	1 Ventil	Valve	Ventil
10	02 012 00	1 Møtrik	Nut	Mutter
11	02 390 00	2 Håndtag	Handle	Hebel
12	02 418 00	3 Slangestuds	Hose union	Schlauchstuz
13	02 421 00	4 Slangeklemme	Hose clamp	Schlauchklemme
14	02 436 00	1 Møtrik	Nut	Mutter
15	02 495 00	1 Fitting	Fitting	Fitting
16	02 506 00	1 Fitting	Fitting	Fitting
17	02 511 00	1 Filter	Filter	Filter
18	02 514 00	1 Fitting	Fitting	Fitting
19	44 951 71	1 Underdel	Unterspart	Unterteil
20	44 951 73	1 Overdel	Topcover	Topblech
21	44 951 77	1 Plade	Plate	Blech
22	44 951 78	1 Plade	Plate	Blech
23	44 951 82	1 Holder	Holder	Unterstützung blech
24	44 951 84	1 Greb	Handle	Griff
25	44 951 85	1 Pal	Lock	Verriegeln
26	44 951 86	1 Forbindelsesstang	Conection rod	Stab
27	44 951 93	2 Lyddæmpermateriale	Vibration absorber	Schwingungsdämpfer
28	90 798 22	1 Luftslange	Air hose	Luftschlauch
29	90 881 28	1 Olieslange	Hydraulic hose	Hydraulischerohr
30	90 881 31	1 Olieslange	Hydraulic hose	Hydraulischerohr
31	91 206 00	1 Filterhus	Filter housing	Filtergehäuse

90 727 30

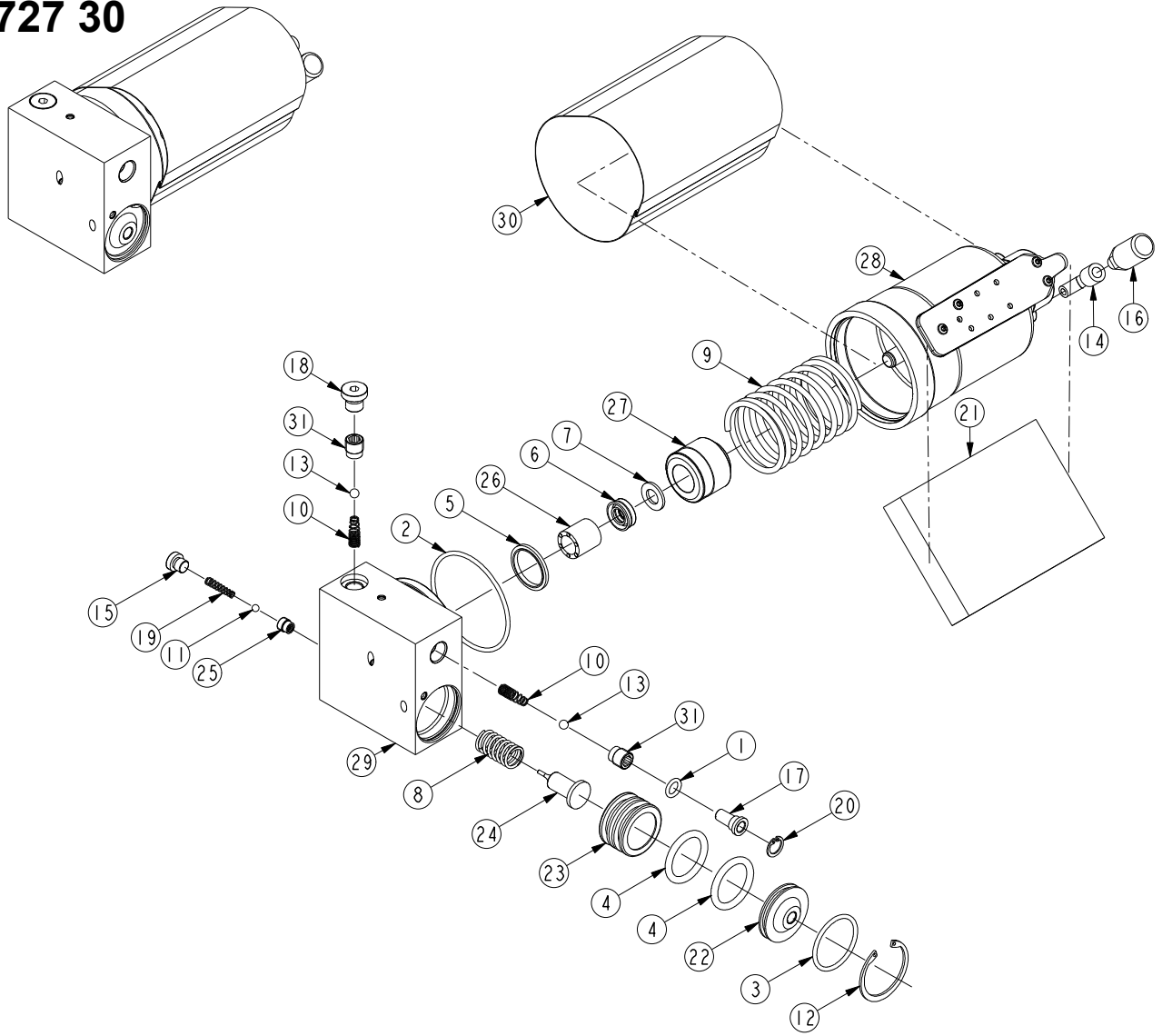

90 728 42

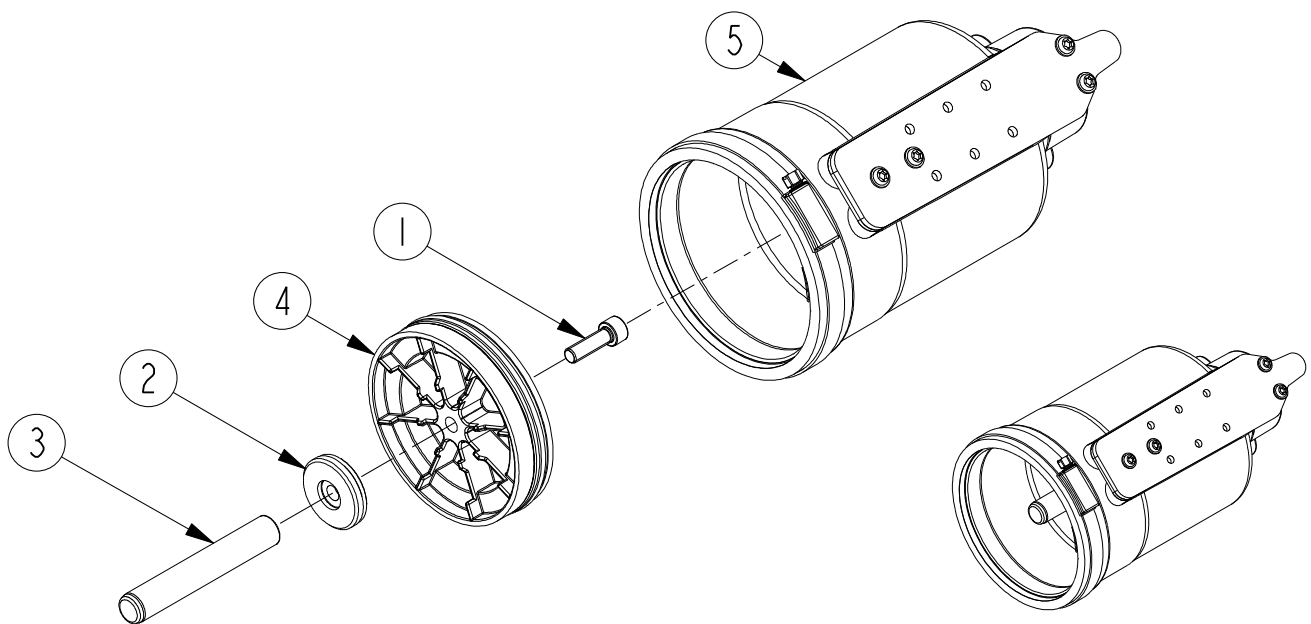

	25-2	50-2	(DK)	(GB)	(DE)	
Pos.	Art. No.	Art. No.	Pcs. Benævnelse	Description	Bezeichnung	
	90 727 30	90 727 30		Pumpe, komplet	Pump, complete	Pumpe, komplett
*1	01 000 00	01 000 00	1	O-ring	O-ring	O-ring
*2	01 007 00	01 007 00	1	O-ring	O-ring	O-ring
*3	01 034 00	01 034 00	1	O-ring	O-ring	O-ring
*4	01 044 00	01 044 00	2	O-ring	O-ring	O-ring
*5	01 245 00	01 245 00	1	Pakning	Seal	Dichtung
*6	01 628 00	01 628 00	1	Nutring	Ring	Ring
*7	01 630 00	01 630 00	1	Støttering	Back-up ring	Stützring
8	02 046 00	02 046 00	1	Fjeder	Spring	Feder
9	02 047 00	02 047 00	1	Fjeder	Spring	Feder
10	02 068 00	02 068 00	2	Fjeder	Spring	Feder
*11	02 164 00	02 164 00	1	Kugle Ø5	Ball, Ø5	Kugel, Ø5
12	02 220 00	02 220 00	1	Låsering	Locking ring	Schliessring
*13	02 292 00	02 292 00	2	Kugle Ø6.5	Ball, Ø6.5	Kuegl, Ø6.5
14	02 425 00	02 425 00	1	Fitting	Fitting	Fitting
15	02 483 00	02 483 00	1	Prop	Plug	Pfropfen
16	02 503 00	02 503 00	1	Overtryksventil	Pressure control valve	Überdruckventil
*17	02 511 00	02 511 00	1	Filter	Filter	Filter
18	02 584 00	02 584 00	1	Prop	Plug	Pfropfen
19	02 753 00	02 753 00	1	Fjeder	Spring	Feder
20	02 931 00	02 931 00	1	Seegerring	Circlip	Seegerring
21	44 015 00	44 015 00	1	Lyddæmpermateriale	Sound absorber	Schalldämpfer
22	90 253 00	90 253 00	1	Udløserdæksel	Release cover	Deckel für Auslöser
23	90 254 00	90 254 00	1	Stempel f. udlø.ventil	Piston for release valve	Kolben für Auslöser
24	90 255 10	90 255 10	1	Udløsertap	Release pin	Auslöserzapfen
*25	90 695 00	90 695 00	1	Ventilindsats 1/8"RG	Valve core	Ventileinsatz
26	90 704 00	90 704 00	1	Afstandsbovsning	Distance sleeve	Abstandsbuchse
27	90 707 12	90 707 12	1	Pakboks	Packing box	Stopfbuchse
28	90 728 42	90 728 42	1	Luftmotor	Air motor	Luft Motor
29	90 729 00	90 729 00	1	Pumpeblok alu.	Pump block	Pumpenblock
30	90 814 00	90 814 00	1	Lyddæmpersvøb	Sound absorber	Schalldämpfer
*31	91 128 00	91 128 00	2	Ventilindsats 1/4"RG	Valve catridge	Ventileinsatz
*	09 074 00	09 074 00		Pakningssæt	Repair kit	Dichtungssatz

	25-2	50-2	(DK)	(GB)	(DE)	
Pos.	Art. No.	Art. No.	Pcs. Benævnelse	Description	Bezeichnung	
	90 728 42	90 728 42		Luftmotor, komplet	Luftmotor, komplett	
1	02 347 00	02 347 00	1	Skrue	Schraube	
2	90 267 03	90 267 03	1	Støtteskive	Back-up ring	Stützscheibe
3	90 267 12	90 267 12	1	Pumpestempel	Pump piston	Pumpkolben
4	90 268 00	90 268 00	1	Luftstempel, kpl.	Air piston, cpl.	Luftkolben, kpl.
5	90 709 04	90 709 04	1	Luftcylinder, kpl.	Air cylinder, cpl.	Luftzylinder, kpl.

DK: De med * mærkede dele leveres i komplet pakningssæt. Anvend altid originale reservedele. Angiv venligst altid model og reservedels-nummer. Alle hoveddele kan ikke forventes leveret efter produktionsophør af model.

GB: * indicate parts included in repair set. Please always state model and part number. Do always apply original spare parts. All major parts may not be provided as spare parts after discontinuation of production of a model.

DE: Die mit * markierten Teile sind im Dichtungssatz enthalten. Bitte immer Modell und Ersatzteilnummer auf Ihren Bestellungen angeben. Immer nur Originalteile verwenden. Lieferung von allen Hauptteilen als Ersatzteile kann nach Produktions-Einstellung eines Modelles nicht erwartet werden.

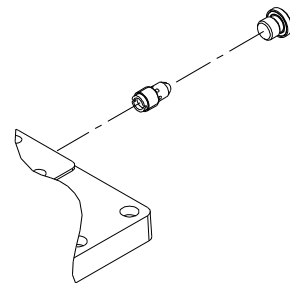
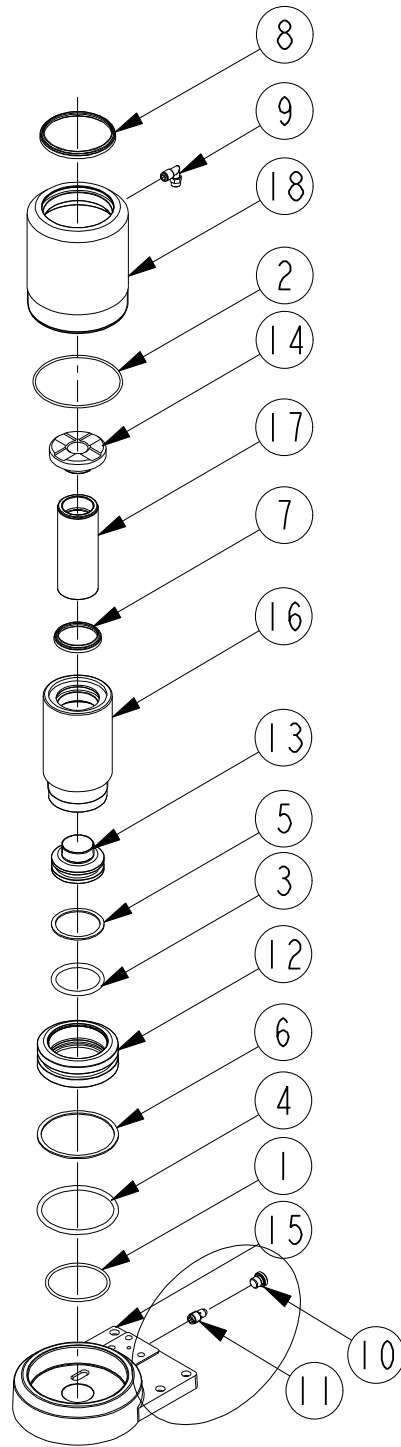

	25-2	(DK)	(GB)	(DE)
Pos.	Art. No.	Pcs.	Description	Bezeichnung
	90 745 00		Cylinder, komplet	Zylinder, komplett
*1	01 031 00	1	O-ring	O-ring
*2	01 055 00	1	O-ring	O-ring
*3	01 080 00	1	O-ring	O-ring
*4	01 081 00	1	O-ring	O-ring
*5	01 152 00	1	Støttering	Stützring
*6	01 153 00	1	Støttering	Stützring
*7	01 282 00	1	Afstryger	Abstreifer
*8	01 287 00	1	Afstryger	Abstreifer
9	02 493 00	1	Fitting	Fitting
10	02 584 00	1	Prop	Propfen
11	02 859 00	1	Sænke-bremseventil	Bremsventil
12	90 733 00	1	Stempel	Kolben
13	90 734 00	1	Stempel	Kolben
14	90 737 00	1	Sadel	Sattel
15	90 746 00	1	Cylinderbund	Zylinderboden
16	90 747 00	1	Mellemcylinder	Mittelzylinder
17	90 748 00	1	Stempelstok	Kolbenstange
18	90 749 00	1	Hovedcylinder	Hauptzylinder
*	09 033 00		Paknings sæt	Dichtungssatz

DK: De med * mærkede dele leveres i komplet paknings sæt. Anvend altid originale reservedele. Angiv venligst altid model og reservedels-nummer. Alle hoveddele kan ikke forventes leveret efter produktionsophør af model.

GB: * indicate parts included in repair set. Please always state model and part number. Do always apply original spare parts.

DE: All major parts may not be provided as spare parts after discontinuation of production of a model.

Die mit * markierten Teile sind im Dichtungssatz enthalten. Bitte immer Modell und Ersatzteilnummer auf Ihren Bestellungen angeben. Immer nur Originalteile verwenden. Lieferung von allen Hauptteilen als Ersatzteile kann nach Produktions-Einstellung eines Modelles nicht erwartet werden.

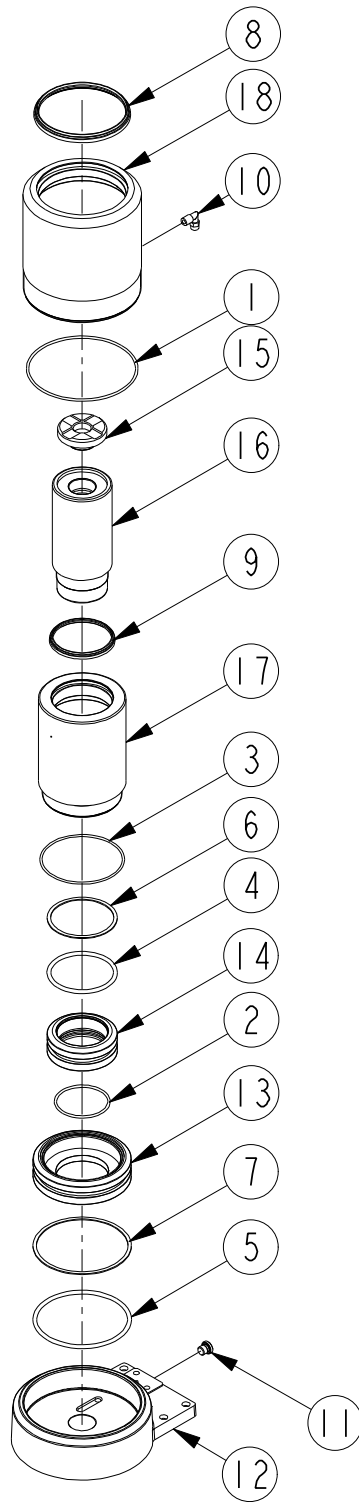

	50-2	(DK)	(GB)	(DE)
Pos.	Art. No.	Pcs. Benævnelse	Description	Bezeichnung
	90 740 00	Cylinder, komplet	Cylinder, complete	Zylinder, komplett
*1	01 022 00	1 O-ring	O-ring	O-ring
*2	01 031 00	1 O-ring	O-ring	O-ring
*3	01 042 00	1 O-ring	O-ring	O-ring
*4	01 081 00	1 O-ring	O-ring	O-ring
*5	01 082 00	1 O-ring	O-ring	O-ring
*6	01 153 00	1 Støttering	Back-up ring	Stützring
*7	01 154 00	1 Støttering	Back-up ring	Stützring
*8	01 278 00	1 Afstryger	Scraper ring	Abstreifer
*9	01 287 00	1 Afstryger	Scraper ring	Abstreifer
10	02 493 00	1 Fitting	Fitting	Fitting
11	02 584 00	1 Prop	Plug	Propfen
12	90 731 00	1 Cylinderbund	Cylinder bottom	Zylinderboden
13	90 732 00	1 Stempel	Piston	Kolben
14	90 733 00	1 Stempel	Piston	Kolben
15	90 737 00	1 Sadel	Saddle	Sattel
16	90 741 00	1 Stempelstok	Piston rod	Kolbenstange
17	90 742 00	1 Mellemcylinder	Middle cylinder	Mittelzylinder
18	90 743 00	1 Hovedcylinder	Main cylinder	Hauptzylinder
*	09 034 00	Paknings sæt	Repair kit	Dichtungssatz

DK: De med * mærkede dele leveres i komplet paknings sæt. Anvend altid originale reservedele. Angiv venligst altid model og reservedels-nummer. Alle hoveddele kan ikke forventes leveret efter produktionsophør af model.

GB: * indicate parts included in repair set. Please always state model and part number. Do always apply original spare parts.

All major parts may not be provided as spare parts after discontinuation of production of a model.

DE: Die mit * markierten Teile sind im Dichtungssatz enthalten. Bitte immer Modell und Ersatzteilnummer auf Ihren Bestellungen angeben. Immer nur Originalteile verwenden. Lieferung von allen Hauptteilen als Ersatzteile kann nach Produktions-Einstellung eines Modelles nicht erwartet werden.

- Ⓛ DK HYDRAULIK DIAGRAM
- Ⓛ GB HYDRAULIC CHART
- Ⓛ DE HYDRAULISCHES DIAGRAMM

25-2

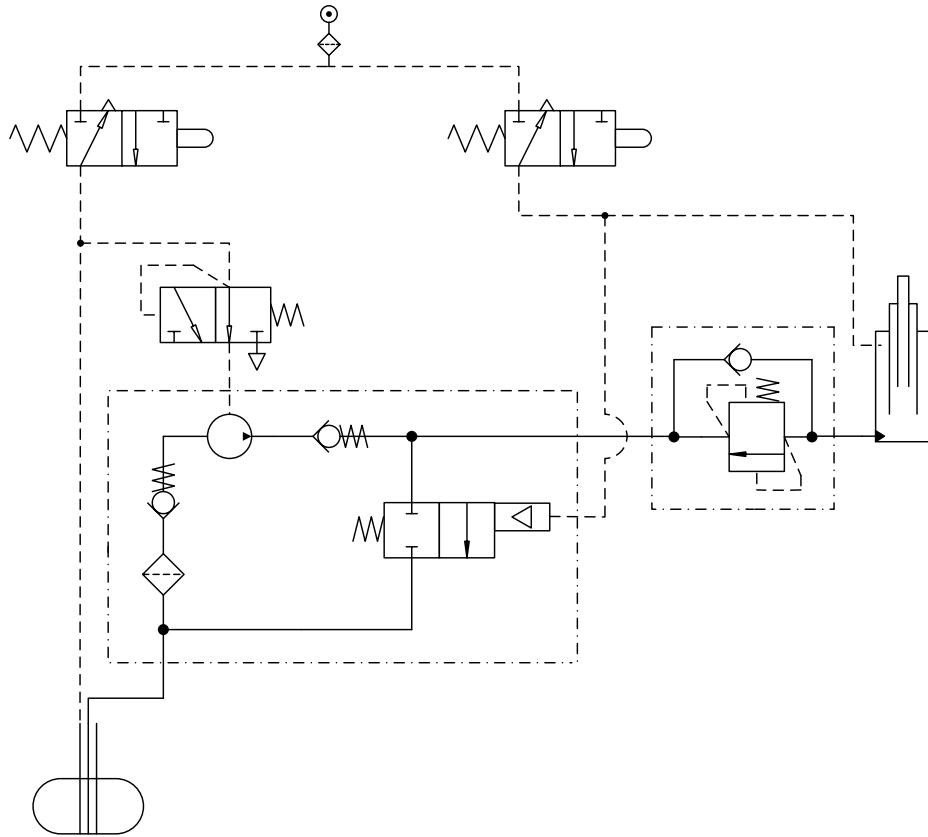

50-2

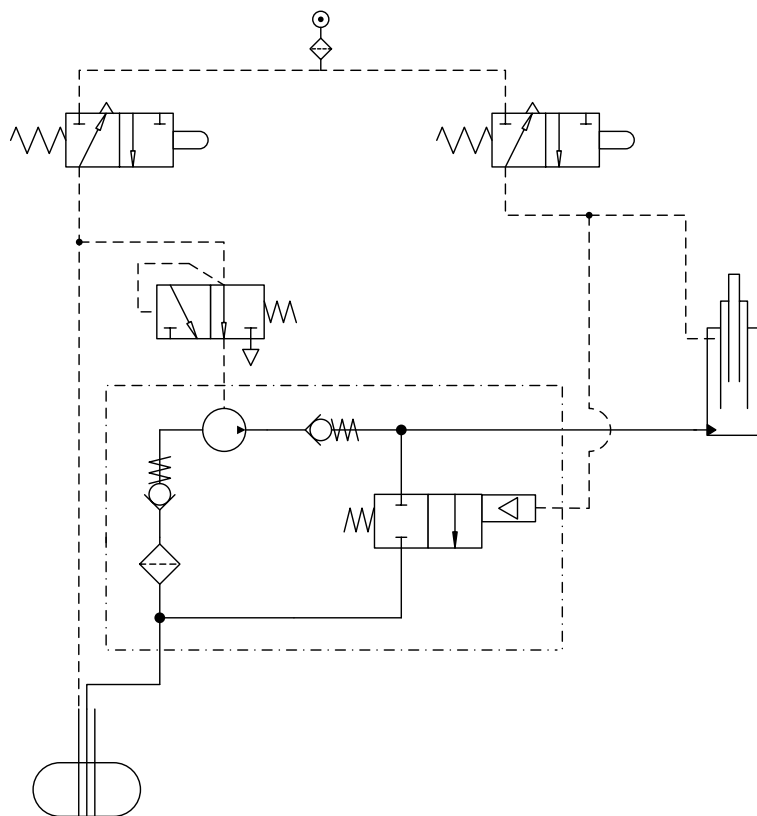

DK **TILBEHØR**
GB **ACCESSORIES**
DE **ZUBEHÖR**

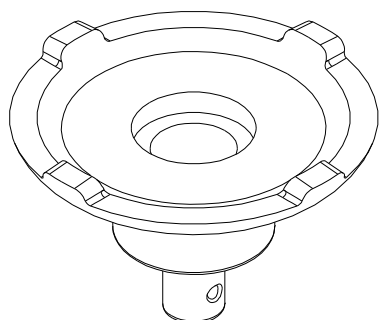

Art. No.	Pcs.	DK Benævnelse	GB Description	DE Bezeichnung
44 021 00	1	Sadel D 145mm	Saddle D 145mm	Sattel D 145mm

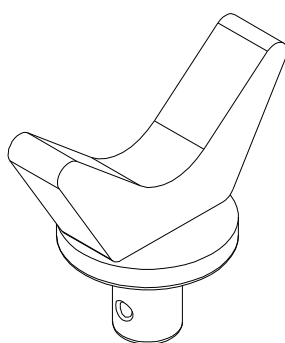

Art. No.	Pcs.	DK Benævnelse	GB Description	DE Bezeichnung
63 231 00	1	V-sadel	V-saddle	V-sattel

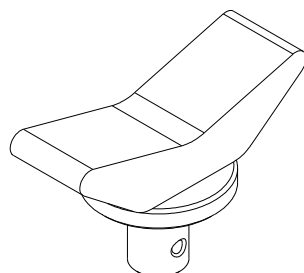

Art. No.	Pcs.	DK Benævnelse	GB Description	DE Bezeichnung
63 231 10	1	V-sadel	V-saddle	V-sattel



Art. No.	Pcs.	DK Benævnelse	GB Description	DE Bezeichnung
44 020 00	1	Forlænger 250 mm	Extension 250 mm	Verlängerung 250 mm

- DK Specialforlængerer må **ikke** anvendes sammen med andre forlængere!!
- GB Special extension may **not** be used with other extensions!!
- DE Special Verlängerungen darf **nicht** mit anderen Verlängerungen benutzt werden!!

EU Overensstemmelseserklæring
EC Declaration of Conformity for Machinery
EG Konformitätserklärung
Declaration CE de conformité pour les composants
EU Överensstämmelseforsäkran

Vaativuorokäyttövaakaus
EU verklaring van overeenstemming
EU declaración de conformidad sobre maquinaria
Dichiarazione di conformità UE
ЕС декларации о соответствии

Directive 2006/42/EC

The Supply of Machinery (Safety) Regulations 2008

- (DK)** Lufthydraulisk donkraft,
25-2, 50-2
- (NO)** er i overensstemmelse med Maskindirektivets bestemmelser (Direktiv 2006/42/EC, EN1494 og (The Supply of Machinery (Safety) Regulations 2008 (gælder kun for UK)). Carsten Rødbro Jensen, Fanøvej 6, DK-8800 er bemyndiget til at udarbejde det tekniske dossier.
- (GB)** Air-hydraulic Jack,
25-2, 50-2
are in conformity with the provisions of the Machinery Directive (Directive 2006/42/EC, EN1494 and (The Supply of Machinery (Safety) Regulations 2008 (UK only)). Mr. Carsten Rødbro Jensen, Fanøvej 6, DK-8800 is authorized to compile the technical file.
- (DE)** Lufthydraulische Heber,
25-2, 50-2
sind mit den einschlägigen Bestimmungen der EG-Maschinenrichtlinie 2006/42/EC, EN1494 und (The Supply of Machinery (Safety) Regulations 2008 (UK only) konform. Herr Carsten Rødbro Jensen, Fanøvej 6, DK-8800 ist berechtigt, die technischen Unterlagen zusammenzustellen.
- (FR)** Cric hydropneumatique,
25-2, 50-2
sont conformes aux dispositions de la Directive Machine 2006/42/EC, EN1494 et (The Supply of Machinery (Safety) Regulations 2008 (UK only)). Carsten Rødbro Jensen, Fanøvej 6, DK-8800 est autorisée à constituer le dossier technique.
- (SE)** Lufthydraulisk domkraft
25-2, 50-2
Överensstämmer med Maskindirektivets bestämmelser (Direktiv 2006/42/EC, EN1494 och (The Supply of Machinery (Safety) Regulations 2008 (UK only)). Carsten Rødbro Jensen, Fanøvej 6, DK-8800 är behörig att ställa samman den tekniska dokumentationen.
- (FI)** Ilmahydraulitunkki,
25-2, 50-2
vastaa Konedirektiivin (direktiivi 2006/42/EC, EN1494 ja (The Supply of Machinery (Safety) Regulations 2008 (UK only)). Carsten Rødbro Jensen, Fanøvej 6, DK-8800 on valtuutettu kokoamaan teknisen tiedoston.
- (NL)** Lucht-hydraulische krik,
25-2, 50-2
in overeenstemming zijn met de bepalingen van de Richtlijn Machines (richtlijn 2006/42/EC, EN1494 en (The Supply of Machinery (Safety) Regulations 2008 (UK only)). Carsten Rødbro Jensen, Fanøvej 6, DK-8800 gemachtigd is om het technisch dossier samen te stellen.
- (ES)** Gato hidráulico,
25-2, 50-2
son conforme con las directrices sobre maquinaria (Directiva 2006/42/EC, EN1494 y (The Supply of Machinery (Safety) Regulations 2008 (UK only)). Carsten Rødbro Jensen, Fanøvej 6, DK-8800 está facultado para elaborar el expediente técnico.
- (IT)** Martinetto pneumatico-idraulico,
25-2, 50-2
sono in conformità con le disposizioni della Direttiva macchine (Direttiva 2006/42/CE, EN 1494 e (The Supply of Machinery (Safety) Regulations 2008 (UK only)). Carsten Rødbro Jensen, Fanøvej 6, DK-8800 è autorizzato a costituire il fascicolo tecnico.
- (RU)** Пневмогидравлический домкрат,
25-2, 50-2
соответствует требованиям Директивы по машинному оборудованию (Директива 2006/42/EC, EN1494 (The Supply of Machinery (Safety) Regulations 2008 (UK only) 4 и (The Supply of Machinery (Safety) Regulations 2008 (UK only)). Carsten Rødbro Jensen, Fanøvej 6, DK-8800 уполномочен составлять техническую документацию.



Carsten Rødbro Jensen
General Manager
Viborg 01.01.22