



ACHSFREIHEBER FÜR HEBEBÜHNEN

**FL60-2 / FL120-2
FLI60-2 / FL200-2**



Kapazität: 6 / 12 / 16 / 20 t
Kolbenhub: 200 mm

Lufthydraulischer Achsfreiheber mit 2 Zylindern

2 individuell steuerbare und seitwärts verschiebbare Hubzylinder
Schnelle und präzise Lufthydraulik mit Eilgang auf- und abwärts

Innovatives und modernes Design mit Bedienungspanel in ergonomisch korrekter Arbeitshöhe

Passend für alle Hebebühnen aufgrund justierbaren Fahrgestells (590 - 890 mm oder 850 - 1150 mm)

Auf Kundenwunsch einstellbare Positionierung des Hubsattels

2-Hand Totmannsteuerung und Sicherheitsventil für maximale Sicherheit

Serienmäßig 2 Stück Verlängerungen

Bei Bestellung bitte immer das Maßblatt ausfüllen (Seite 52)

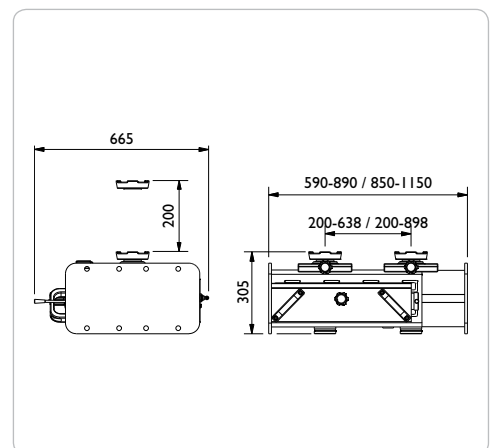

	FL60-2	FL120-2	FLI60-2	FL200-2
Kapazität	6 t	12 t	16 t	20 t
Kolbenhub	200 mm	200 mm	200 mm	200 mm
Min. Höhe	305 mm	305 mm	305 mm	305 mm
Max. Höhe	505 mm	505 mm	505 mm	505 mm
Breite	590-1150 mm	590-1150 mm	590-1150 mm	590-1150 mm
Tiefe	665 mm	665 mm	665 mm	665 mm
Hubpunkte (Abstand)	200-898 mm	200-898 mm	200-898 mm	200-898 mm
Betriebsdruck	8 - 12 bar	8 - 12 bar	8 - 12 bar	8 - 12 bar
Min. Luftverbrauch	350 l/min	350 l/min	350 l/min	350 l/min
Gewicht	202 kg	202 kg	202 kg	202 kg

* Die Kapazität des Achsfreihebers darf 0,66 x Kapazität der Hebebühne nicht überschreiten