

Finkbeiner®

TRADITION
seit **1927**
since



»»» **Finkbeiner**

Die Welt der Hebetchnik

The world of lifting



>>> Das passende Hebesystem für jedes Fahrzeug

The ultimate lifting system for all kinds of vehicles

Finkbeiner hat für jeden Fahrzeugtyp und Einsatzbereich die richtige Hebebühne. Die robuste und nahezu verschleißfreie Konstruktion ist zuverlässig und langlebig.

Als Unternehmen mit einem weltweiten Vertriebs- und Servicenetz und innovativen Produkten bieten wir unseren Kunden effiziente Lösungen, präzise abgestimmt auf die individuellen Einsatzbereiche.

Finkbeiner provides the most suitable lift for any vehicle and any use. Due to the solid build quality and virtually maintenance-free design the lifts are reliable and long-lasting.

Being a company with a worldwide network in sales and service we offer our customers an efficient solution precisely adapted to the individual operating requirements.



Pkw und Transporter
Cars and Vans



Nutzfahrzeuge
Commercial Vehicles



Traktoren
Tractors



Industriefahrzeuge
Industrial Vehicles



Flughafenfahrzeuge
Airport Vehicles



Schienefahrzeuge
Railway Vehicles

>>> Ganz nah am Kunden

Close to our customers

Technik, auf die man sich verlassen kann, einfache Bedienung, schwere Arbeit ganz leicht.

Konsequente Kundenorientierung und wegweisende Innovationen, zuverlässige Produkte und umfassende Beratungskompetenz machen Finkbeiner zu einem der führenden Partner in der Hebetchnik.

Technology you can trust, simple operation, hard work made easy.

Consistent customer guidance, groundbreaking innovations, reliable products and comprehensive consulting expertise make Finkbeiner one of the leading partners within the lift industry.



>>> Innovation hat bei uns Tradition ...

A long tradition of innovation ...

Seit über 45 Jahren entwickeln und produzieren wir Hebebühnen. Wir machen die Welt der Hebe-technik sicherer und bedienungsfreundlicher. Dies hat uns zum weltweiten Vorreiter auf unserem Gebiet gemacht. So blicken wir auf eine lange Reihe von Innovationen zurück, ohne dabei unser Ziel aus den Augen zu verlieren:

Die Entwicklung von innovativen Produkten mit höchstem Maß an Sicherheit, Zuverlässigkeit und Qualität.

For more than 45 years we have developed and produced vehicle lifts. We make the world of lifting safer and more user-friendly. This gains us a worldwide leadership in our business. We look back at a long line of innovations without losing sight of: the development of innovative products with maximum safety, reliability and quality.

Meilensteine der Finkbeiner Erfolgsgeschichte

*Milestones in
the Finkbeiner
history of success*

1967



UHB: Erste mobile Hebeanlage, pneumatisch angetrieben und synchronisiert

UHB: First mobile column lift, pneumatic drive and synchronisation

1983



EHB 505: Erste hydraulische Radgreif-Hebeanlage mit Gleichlaufsteuerung

EHB 505: First hydraulic driven mobile column lift, fully synchronised

2002



HDS: Erste Fahrschienen-Hebebühne mit Y-Halbscheren, freier Zugang von allen Seiten

HDS: First platform lift with Y-half scissors, free access from all sides

2009



EHB 907 DC-wireless: Neue Hebebühnengeneration mit Batterieantrieb und Funksteuerung

EHB 907 DC wireless: New generation, battery-powered and radio-controlled

2011



EHB 1005 DC-wireless: neuartige Führung des Hubschlittens, schlank und leicht

EHB 1005 DC wireless: Unique guide of carriage, slim and light

...und wir stehen erst am Anfang.

... and this is just the beginning.

Wir denken weiter. Wir kennen den Arbeitsalltag unserer Kunden und entwickeln ein System, das mehr kann als „auf und ab“; ein System, das bei vielen Arbeitsschritten assistiert – Hebetchnik auf einem neuen Level.

We are always looking ahead. We know the everyday work of our customers and are designing systems that can do more than just “up and down”; a system that assists with many working processes – lifting technology on a new level.

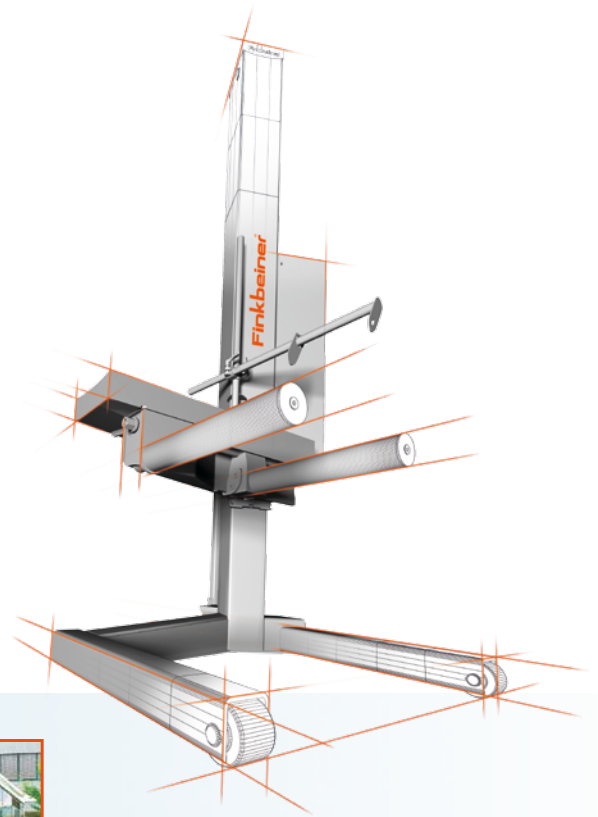

1986



FHB 2500-Parallelo: Mobile hydraulische PKW-Hebebühne

FHB 2500 Parallelogram: Mobile car lift with hydraulic drive

1991



EHB 705: Hydraulische Radgreifer, Direktantrieb mit Hubschlitten nach oben ausfahrend

EHB 705: Hydraulic mobile column lift, direct drive with carriage rising beyond the column

2012



EHB 1002: Erste asymmetrische Hubsäule, Radbereich frei zugänglich

EHB 1002: First asymmetric column lift, free access to the wheel

2013



HDP: Stationäre 4-Säulen-Hebebühne mit Fahrschienen

HDP: Stationary 4-post lift with platforms

2014



TPL 9000: Stationäre 2-Säulen-Hebebühne

TPL 9000: Stationary 2-post lift

>>> Mobil und außergewöhnlich flexibel

Mobile and remarkably versatile

EHB® – Mobile Radgreif-Hebeanlagen für Nutzfahrzeuge

EHB – mobile column lifts for heavy duty commercial vehicles

Ob als kabelgebundene Anlage oder funkgesteuert – die Radgreifer EHB sind äußerst flexibel einsetzbar und leicht zu bedienen. Die doppelte Lastsicherung und präzise Gleichlaufregelung sorgen zusätzlich für maximale Arbeitssicherheit.

Whether it's a cabled or wireless version – the EHB mobile column lifts are extremely versatile in use and easy to operate. The double load securing and the precise synchronisation provide maximum working safety.



Mobile Radgreif-Hebeanlage EHB® – kabelgebunden oder wireless

Mobile column lifts EHB – cabled or wireless

Tragkraft: 2,5 - 15 Tonnen pro Hubsäule

Capacity: 2.5 to 15 tons per column

- Mobil und flexibel einsetzbar, in der Halle oder im Freien.
- Hoher Bedienkomfort durch leichte Verfahrbarkeit, kurze Rüstzeiten und hohe Hubgeschwindigkeit.
- Hydraulischer, nahezu wartungsfreier Antrieb.

Wireless-Version:

- Funkgesteuert, ohne störende Kabel.
- Batteriebetrieben, unabhängig von der Netzversorgung.

- *Mobile and versatile use, indoors or outdoors.*
- *High convenience through ease of mobility, short set-up time and fast lifting speed.*
- *Hydraulic drive, virtually maintenance-free.*

Wireless version:

- *Without inconvenient cables, radio-controlled.*
- *Battery-powered, independent from a mains supply.*



Leichte Verfahrbarkeit
Easy to move



Verstellbare Radgabel
Adjustable wheel fork

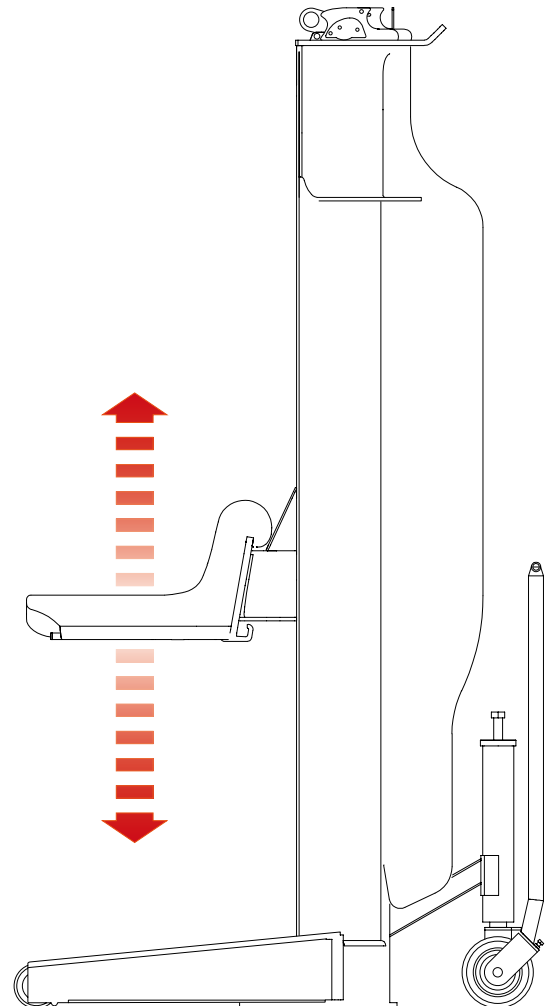

>>> Frei und beweglich im Einsatz

Free and portable in use

FHB® – Mobile Hebebühne für Pkw und Transporter

FHB – portable lift for cars and vans

Ob für den Einsatz in der Halle oder im Freien – mit der mobilen Hebebühne FHB ist man flexibel. Sie ist leicht verfahrbar und schafft optimale Zugänglichkeit für ein sicheres Arbeiten.

Use indoors and outdoors – with the portable FHB lift you stay versatile. It is easy to move and gains free access for a safer working environment.

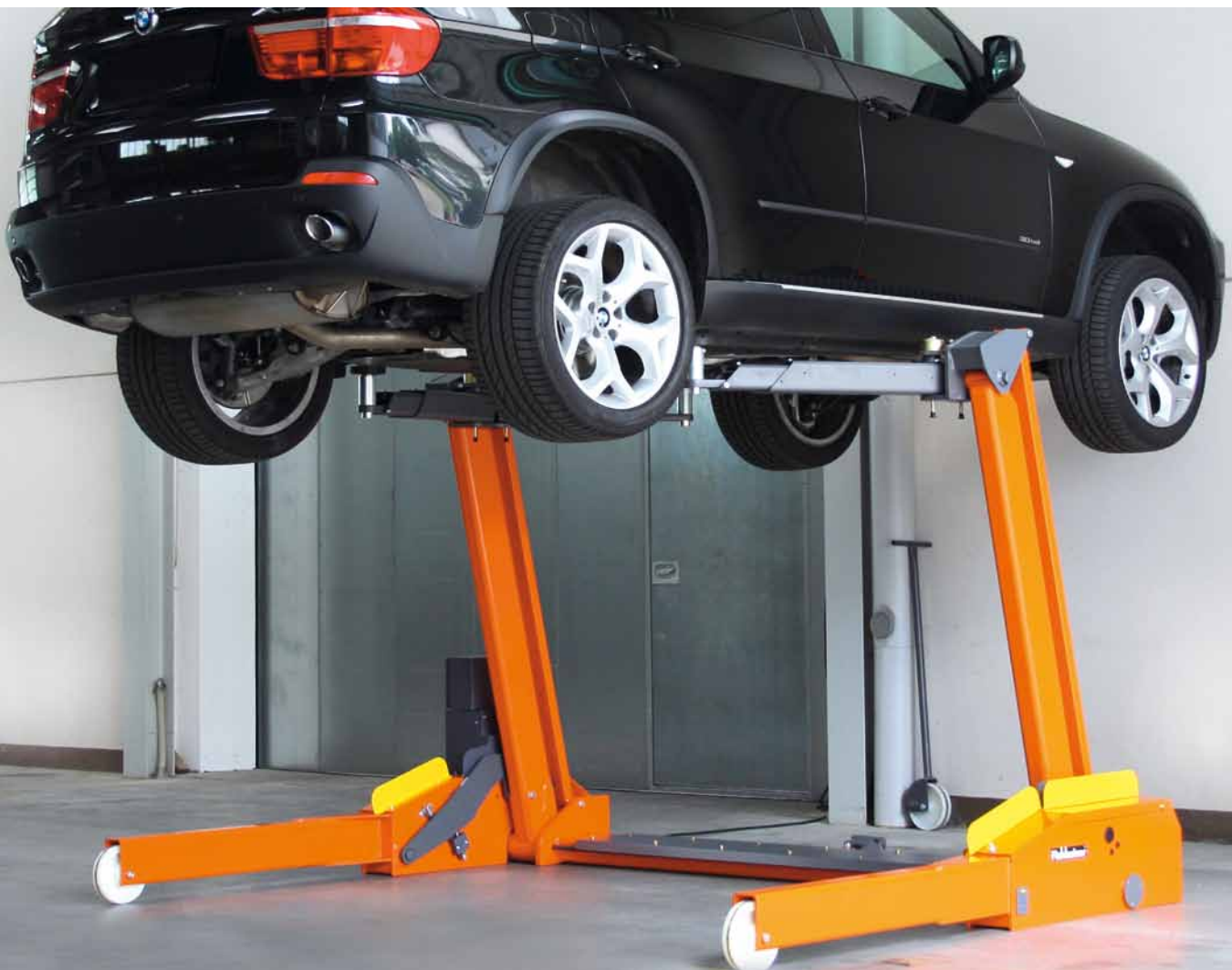

Mobile 2-Säulen- Hebebühne FHB® 3000

Mobile 2-post-lift FHB3000

Tragkraft: 3 Tonnen Capacity: 3 tons

- Mobil und flexibel einsetzbar, in der Halle oder im Freien, ohne Befestigung am Boden.
- Optimale Zugänglichkeit zum Fahrzeugboden, türfrei in jeder Hubhöhe.
- Maximale Arbeitssicherheit durch hydraulischen Zwangsgleichlauf und doppelte Lastsicherung – hydraulisch und mechanisch.
- Hydraulischer Antrieb, absolut unempfindlich und nahezu wartungsfrei.

- *Practical and versatile use, indoors and outdoors, without fixing to the floor.*
- *Optimum access to the underside of the vehicle, free door access at any height.*
- *Maximum safety by hydraulic synchronisation, double load securing with hydraulic and mechanical locks.*
- *Hydraulic drive, totally insensitive and virtually maintenance-free.*

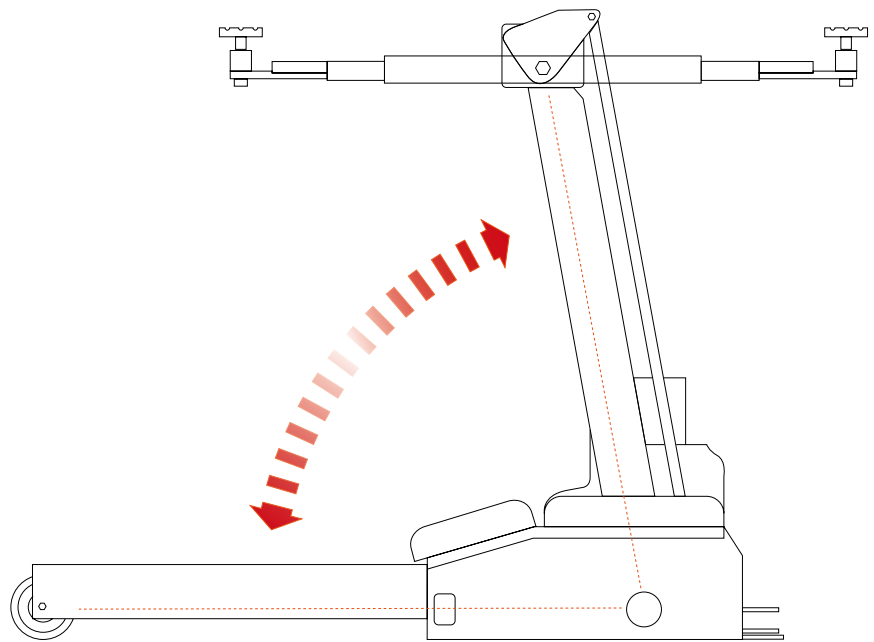

Leicht zu verfahren von nur einer Person

Easy to move by one person



Türfreiheit in jeder Hubhöhe
Door clearance at any height



Optional auch mit Auffahrschienen
Optional: also with platforms

>>> Von allen Seiten freier Zugang

Free access from all sides

HDS® – Stationäre Fahrschienen-Hebebühne für Nutzfahrzeuge

HDS – stationary platform lift for heavy duty commercial vehicles

Das System mit Y-tec® Halbscheren-Technologie ermöglicht freie Zugänglichkeit zum Fahrzeug für ein ergonomisches Arbeiten.

The system with the Y-tec® half scissor technology provides free access to the vehicle for ergonomic working conditions.



Stationäre Fahrschienen- Hebebühne HDS®

Stationary platform lift HDS

Tragkraft HDS 25 Single: 25/33 Tonnen

Tragkraft HDS 50 Tandem: 50/66 Tonnen

- Von allen Seiten frei zugänglich
- Senkrechter Hub
- Grundrahmenfrei, keine Querverbindungen
- Fahrschielenlängen: 6,5 - 14,5 m
- Tandem-Version mit zwei Single Hebebühnen

Capacity HDS 25 Single: 25/33 tons

Capacity HDS 50 Tandem: 50/66 tons

- *Free access from all sides*
- *Vertical lift*
- *No base frame, no cross beams*
- *Platform lengths: 6.5 to 14.5 m*
- *Tandem version with 2 single lifts*

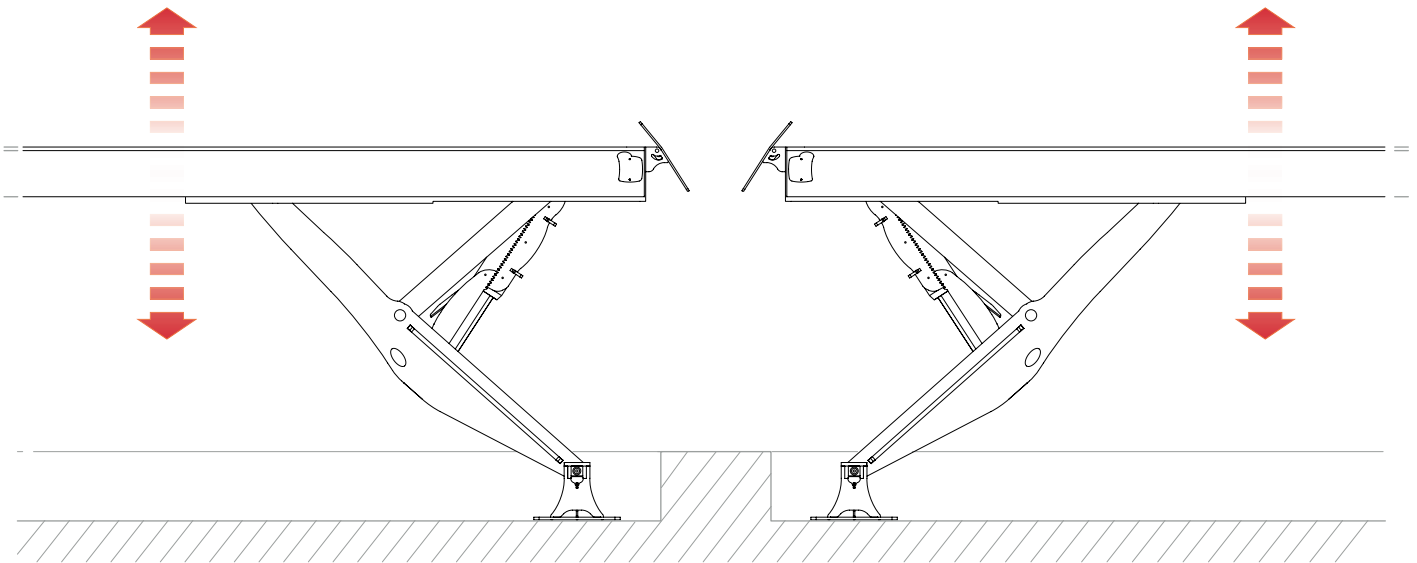

Freiraum und Licht – optimale
Arbeitsverhältnisse

*Free access and bright – ideal
working conditions*



Unterflurversion, bodeneben
eingebaut

Recessed version, flush-mounted



Tandemversion, Unterflur

Tandem version, flush-mounted

>>> Für spezielle Einsätze

For special applications

Mobile Hebeanlagen für Sonderfahrzeuge

Mobile column lifts for special vehicles

Ob Gabelstapler, Flughafen-Bodengeräte, Traktoren und Landmaschinen, Bau-, Minen- oder Schienenfahrzeuge – wir haben für jede Anforderung das passende System.

Fork trucks, airport GSE vehicles, tractors and agriculture vehicles, construction, mining or railway vehicles – we have the right system for every requirement.



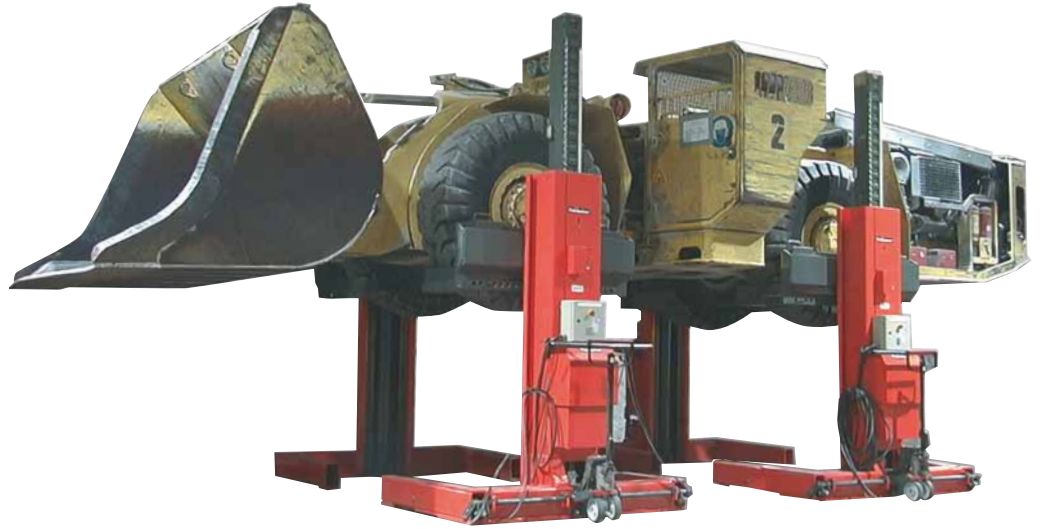

>>> Produktvielfalt für den Weltmarkt

Product diversity for the world market

Als traditionsreiches, familiengeführtes Unternehmen, gegründet im Jahre 1927, stehen wir für hohe Innovationskraft und Flexibilität. Der direkte Draht zu unseren Kunden ist uns dabei besonders wichtig. So können wir auf individuelle Anforderungen schnell reagieren und mit unserem Know-how unterstützend zur Seite stehen. Unser Vertriebs- und Servicenetz erstreckt sich rund um den Globus.

As family-run business, founded in 1927, we pride ourselves on our tradition, innovation and flexibility. Direct contact with the customer is paramount to us. We can respond quickly to individual requirements and assist with our expertise and know-how. Our network in sales and service extends around the globe.





Gerhard Finkbeiner
Geschäftsführer
Managing director

„Die Nähe zum Kunden
ist unsere Stärke“

“The proximity to our customers
is our strength”

