

**AIR OPERATED GREASE PUMP  
TRYCKLUFTSDRIVEN FETTPUMP  
DRYCKLUFT FETTPUMPE  
POMPE PNEUMATIQUE À GRAISSE**

**USERS MANUAL  
BRUKSANVISNING  
GEBRAUCHANWEISUNG  
GUIDE  
D'INSTRUCTIONS**

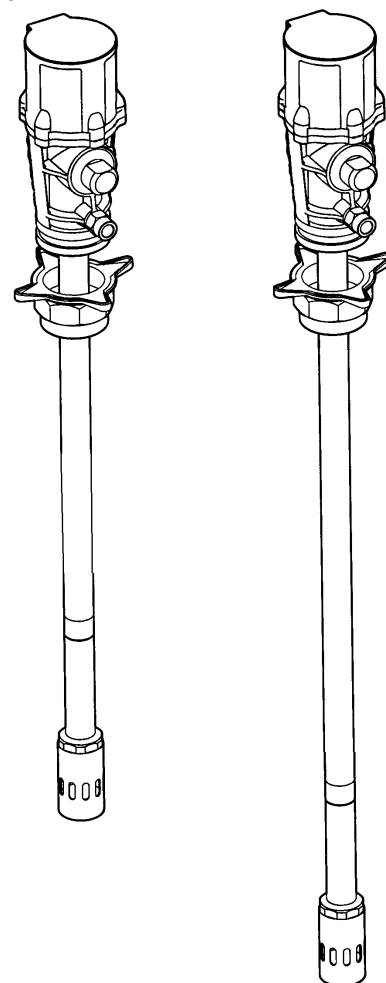

1 2540

1 2541

**IMPORTANT: Please read this manual carefully before installation or service work is carried out.**

**VIKTIGT: Läs denna bruksanvisning noga före installation eller användning samt innan något servicearbete påbörjas.**

### (GB) DESCRIPTION.

55:1 pressure ratio air operated grease pump for transfer of grease and for grease distribution through pipeworks, hose reels and guns. The pump can be mounted on mobile units or drums, using the appropriate accessories. Adjustable bung adaptor 2" BSP included.

### (S) BESKRIVNING.

Tryckluftsdreven fettpump med tryckförhållande 55:1, för överföring av fett och för fettdistribution genom rörledningar, slangupprullare och ventiler. Pumpen kan monteras på mobila enheter eller stationärt i fat vid användning av rätta tillbehör. Fettförskruvning med G2" utv gänga ingår.

Technical data	Tekniska data	
Max. air pressure	Max. lufttryck	10 bar (142 psi)
Min. air pressure	Min. lufttryck	3 bar (42 psi)
Max. grease pressure	Max. fetttryck	550 bar (7800 psi)
Free grease delivery	Fritt avgivet fettflöde	600 g/min (21 ounce/min)
Air inlet thread	Luftanslutning	G1/4" f ( 1/4" BSP (f)
Grease outlet thread	Fettutlopp	G1/4" f ( 1/4" BSP (f)
Weight	Vikt	12540 3,85 Kg. ( 8 1/4 lbs) 12541 4,85 Kg. ( 10 3/4 lbs)

### (GB) DIMENSIONS/ (S) MÅTT/ (D)

Part N <sup>o</sup> / Art. Nr.	A (mm)	B (mm)	C (mm)	D (mm)
12540	710	200	ø26	510
12541	925	200	ø26	725

Part N <sup>o</sup> / Art. Nr.	A (inch)	B (inch)	C (inch)	D (inch)
12540	28	7 7/8	ø1 1/32	20 5/64
12541	36 1/2	7 7/8	ø1 1/32	28 1/2

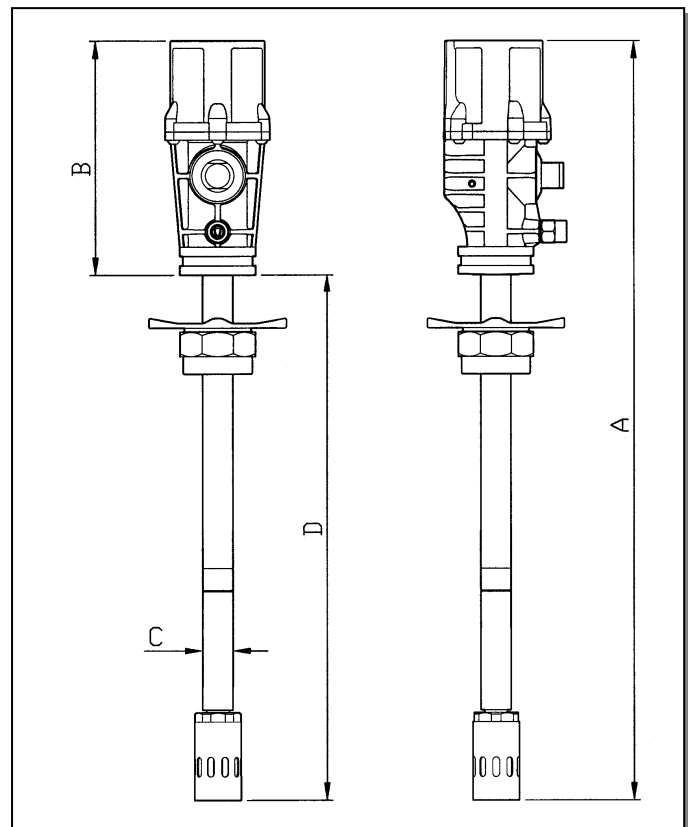

## (GB) INSTALLATION.

1. Remove the protective packing from the pump including plugs from the air inlet and the grease outlet.
2. Remove the bung adaptor from the pump tube. Mount the bung adaptor into the 2" hole in the drum or pump bracket.
3. Put the pump vertically into the drum / pump bracket and position the pump so that the outlet comes into the desired position. Lock the pump with the bung adaptor (see Fig. 3).
4. Connect the grease outlet hose to the pump outlet (G $\frac{1}{4}$ " F).
5. Mount the air nipple into the air inlet of the pump (G $\frac{1}{4}$ " F) and connect the quick coupler.



### WARNING!

Do not exceed the max. working pressure. Do never connect a higher air pressure than what is stated on the pump. All pipework components shall be suitable for the working pressure in the system.

6. When starting up the system for the first time, increase the air pressure slowly from 0 to the desired pressure maintaining all valves opened to bleed air from the system.



### WARNING!

Never direct outlet valves against the body or any other person as the liquid can penetrate the skin or damage the eyes. In case of accidental penetration, seek immediate medical advice.

In figure 4, a typical installation is shown with all the recommended accessories for the pump to operate correctly.

## (S) INSTALLATION.

1. Tag bort skyddsemballage och skyddspluggar från pumpen.
2. Tag bort fatadaptorn från pumpen. Montera den i fatets eller väggfästets 2"-gänga.
3. Sätt ner pumpen vertikalt i fatet, vrid pumpen så att utloppet kommer i önskad riktning och lås fast pumpen med fatadaptorn (se Fig. 3).
4. Anslut utloppsslangen mot pumpens utlopp (G $\frac{1}{4}$ " inv.).
5. Montera lufts snabbkopplingens nippel i pumpens luftanslutningshål (G $\frac{1}{4}$ " inv.) och anslut snabbkopplingen.



### VARNING!

Överskrid aldrig max. arbetstryck. Anslut aldrig högre lufttryck än det som anges på pumpen. Alla rörledningskomponenter skall ha rätt tryckklass och vara lämpliga för sitt ändamål.

6. Vid första uppstart, öka lufttrycket från 0 till önskat tryck och öppna alla ventiler för att låta den annars inestängda luften komma ut.



### VARNING!

Rikta aldrig ventilens utloppsmunstycke mot någon kroppsdel eller någon annan person, vätskan kan tränga in i huden eller skada ögonen. Skulle detta ändå hända, kontakta omedelbart läkare.

I figur 4 visas en typisk installation med rekommenderade tillbehör för en korrekt drift av pumpen.

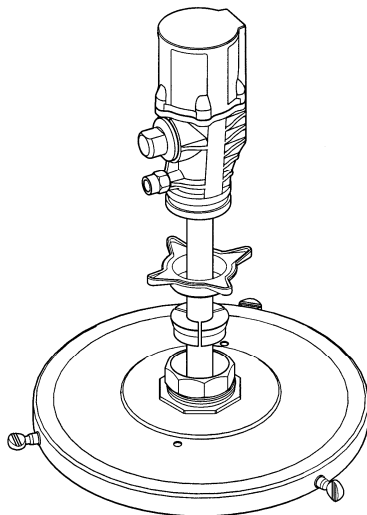

Fig. 3

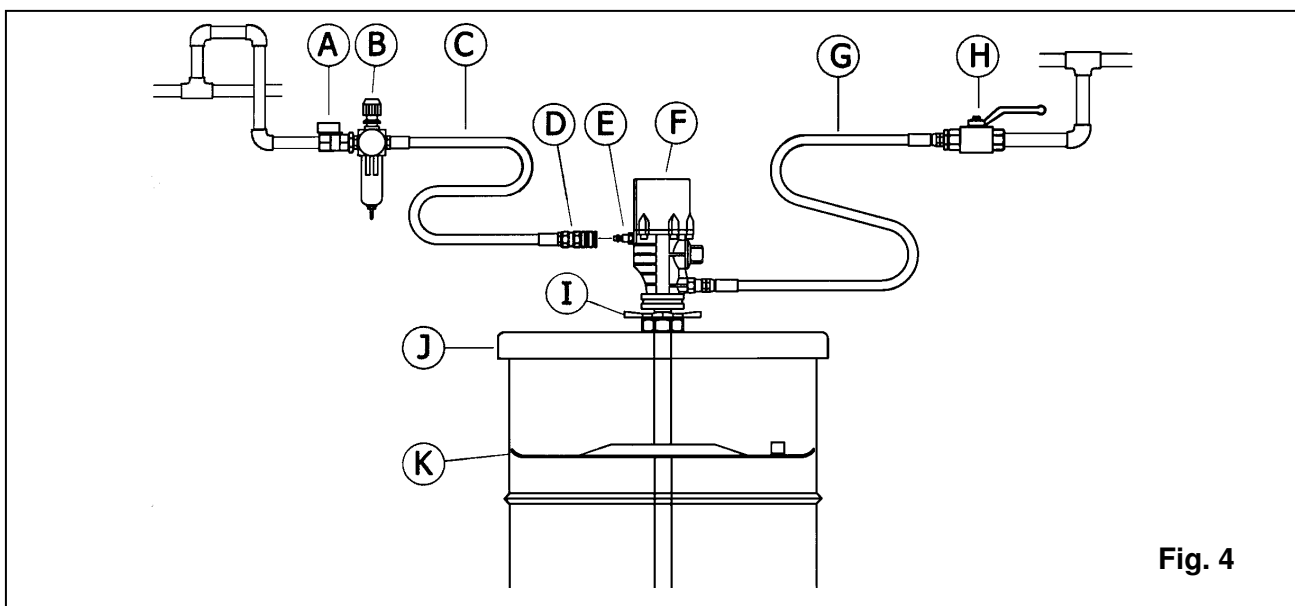

Fig. 4

Pos.	Part No / Detaljnr.	Description	Beskrivning
A	Incl. in 42003	Shut off valve	Avstängningsventil
B	42003	Filter-regulator	Filter-regulator
C	48001	Air inlet hose	Luftslang
D	44516	Quick coupler	Snabbkoppling
E	48501	Connection nipple	Anslutningsnippel
F	12540/12541	Pump	Pump
G	18107	Grease outlet hose, 1.5 m <sup>3</sup> / <sub>8</sub> "	Fettslang utlopp, 1500 mm <sup>3</sup> / <sub>8</sub> "
H	30201345	Shut off valve, <sup>3</sup> / <sub>4</sub> "BSP	Avstängningsventil, G <sup>3</sup> / <sub>4</sub> "
I	28586	Bung adapter	Fatadapter
J	18526/18527/18528/18532	Drum cover. See catalogue for suitable dimensions.	Fatlock. Se katalog för passande dimensioner.
K	18571/18572/18573/18575	Follower plate. See catalogue for suitable dimensions.	Följelock. Se katalog för passande dimensioner.

## (GB) MAINTENANCE.

1. For your personal safety, disconnect the air motor from the air line and relieve the system pressure before any service is undertaken.
2. Empty and clean air filter regularly. If lubricator is installed it should always be filled with air tool oil or similar. Synthetic oil or other oils must NOT be used.
3. Check for possible leakage in the connections and couplers regularly as all connected hoses for wear or damage.
4. Keep the grease and the equipment clean and free from dirt. When changing drum it is especially important that the pump tube and bottom valve are kept off the floor, otherwise the dirt will enter with the pump and contaminate the grease and possibly damage the pump.
5. Re-check all the connections in the system for leakage after the first 6-8 hours of operation.

## (S) UNDERHÅLL.

1. För din personliga säkerhet, koppla ifrån luftmotorn från tryckluftsnätet och frigör vätsketrycket i systemet under allt servicearbete.
2. Töm och gör rent luftfilter regelbundet. Om luftsmörjare är monterad, skall denna alltid vara fylld med luftverktygsolja eller motsvarande. Syntetisk olja eller andra oljor får EJ användas.
3. Kontrollera att det inte finns läckage i anslutningar eller kopplingar och även alla slangledningar med avseende på slitage och eventuella skador.
4. Håll alltid fett och utrustningen ren och fri från smuts. Vid byte av fat är det särskilt viktigt att pumprör och bottenventil hålls fria från smuts, vilket annars följer med ner i fatet och förorenar fett och utgör stor risk för att pumpen kan bli skadad.
5. Kontrollera åter efter läckage i anslutningar och kopplingar efter de första 6-8 drifttimmarna. Efterdra vid behov.

## (GB) TROUBLESHOOTING.

Symptom	Possible reasons	Solution
Pump stationary	No or low air pressure	Check the air line valve, regulator and quick coupler
	Faulty or worn air motor parts	See Service to air motor
	Foreign object jamming movement of central bar	See Service to air motor
Pump reciprocating but not delivering	No grease or air pockets in grease drum	Replace the drum or compact the grease
	Contamination or damaged parts in pump tube	Check and clean high pressure valve and foot valve in the pump tube. Replace if necessary.
Pump runs slowly with the outlet closed	Contamination or damaged parts in pump tube	Check and clean high pressure valve and foot valve in the pump tube. Replace if necessary.
	Leakage in outlet circuit	Check that all pipes, hoses and connections are free from leakage
Grease is coming out of the exhaust silencer	Packing assembly between air motor and pump worn out or damaged	See Service to air motor
Air is coming out of the exhaust silencer even when the pump is not operating	Damaged or worn parts of the air valve in the air motor	See Service to air motor
	Damaged or worn air piston	See Service to air motor
Diminution of the grease pressure	Damaged parts in high pressure valve	See Service to pump mechanism

## (S) FELSÖKNING.

Symtom	Trolig orsak	Åtgärd
Pumpen går ej	Ingen eller låg lufttillförsel	Kontrollera luftledningens ventil, regulator och snabbkoppling
	Slitna eller skadade luftmotordelar	Se "Service luftmotor"
	Centralstång eller motormekanism blockerad	Se "Service luftmotor"
Pumpen går men matar ej eller ger mycket litet fett	Fettet slut eller gropbildning/ luftficka i fettfatet	Byt fat eller packa ihop fett
	Föroreningar eller skadade detaljer i pumprör	Kontrollera och rengör högtrycksventilen och tryckbackventilen i pumpröret. Byt ut delar om nödvändigt
Pumpen går långsamt mot stängt utlopp	Föroreningar eller skadade detaljer i pumprör	Kontrollera och rengör högtrycksventilen och tryckbackventilen i pumpröret. Byt ut delar om nödvändigt
	Läckage i rörledning	Kontrollera att alla rör, slangar och kopplingar är hela och läckfria
Fett kommer ut genom ljuddämparen	Packningssatsen mellan pumprör och luftmotor är sliten	Se "Service luftmotor"
Luft pysar ut genom ljuddämparen fast pumpen står stilla	Luftventil i luftmotorn har skadade eller slitna delar	Se "Service luftmotor"
	Sliten eller skadad luftkolv	Se "Service luftmotor"
Fettrycket minskar	Slitna eller skadade delar i högtrycksventilen	Se "Service pumprör"

## (GB) SERVICE.



### WARNING!

For your personal safety, disconnect the air motor from the air line and relieve the system pressure before any service is undertaken.

### **SEPARATE THE AIR MOTOR FROM THE PUMP TUBE**

1. Attach the pump to a vice in horizontal position, grabbing it by the suction tube (47).
2. Unscrew the intake filter tube (60) from the intake filter head (57) (fig. 5).
3. Unscrew the air motor body (15) from the suction tube (47) using a threaded rod (fig. 6), and pull it out until it tops.
4. Introduce an open end wrench in the milling of the lower part of the air piston rod (36), unscrew the nut (59) and remove the washer (58) (fig. 7).
5. Remove the pin (38) situated in the upper part of the union nut (37) (fig. 8) and unscrew the air motor body from the pump tube assembly.

## (S) SERVICE.



### VARNING!

För din personliga säkerhet, koppla ifrån luftmotorn från tryckluftsnätet och avlasta fettrycket i systemet under allt servicearbete.

### TA ISÄR LUFTMOTOR FRÅN PUMPRÖR

1. Fäst pumpen i ett skruvstöd horisontalt med fästpunkt över pumpröret (47).
2. Skruva loss inloppsöröret (60) från inloppsfiltret (57) (Fig. 5).
3. Skruva loss luftmotorkroppen (15) från pumpröret (47) med hjälp av en gängad axel (Fig. 6), och dra ut den tills det tar stopp.
4. Håll, med en öppen fast nyckel i de främsta spåren, i nedre delen av centralstången (36) medans muttern (59) skruvas loss och brickan (58) borttages (Fig. 7).
5. Slå försiktigt ut rörpinnen (38) som sitter i den övre delen av kopplingsmuttern (37) och skruva loss luftmotorn från pumpröret.

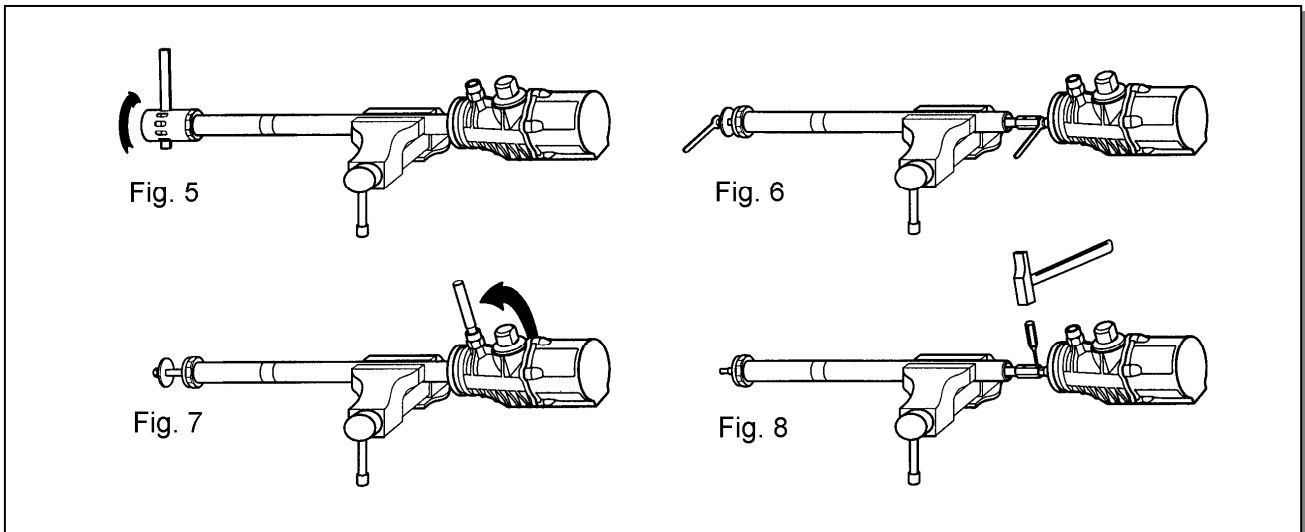

### (GB) AIR MOTOR

1. Fix the air motor body (15) in a suitable way and loosen the five screws (29) to remove the air cylinder block (1).
2. Introduce an open end wrench in the milling of the lower part of the air piston (36). With another wrench unscrew the air piston nut (2) and remove the parts (2), (3), (4) and (5) (Fig. 9).
3. Pull the air piston rod (36) downwards until it is completely outside the motor body (15).
4. Remove the packing set (32-35), the O ring (31) and the trip shoe (30) from inside the air motor body.
5. Unscrew the spring nut (27) and remove the parts (23-26).
6. Unscrew the screws (22) and remove the parts (16-21).
7. Replace damaged parts and clean the air motor body carefully.

### (S) LUFTMOTOR

1. Fäst luftmotorkroppen (15) på ett lämpligt sätt och lossa de fem skruvarna (29) och tag bort luftmotorlocket (1).
2. Håll med en öppen fast nyckel i de främsta spåren i nedre delen av centralstången (36) medan luftkolvmuttern (2) skruvas loss. Demontera delarna (2), (3), (4) och (5) (Fig. 9).
3. Drag centralstången (36) försiktigt nedåt tills den är helt ute ur luftmotorkroppen (15).
4. Montera ur packningssatsen (32-35), o-ringen (31) och styrhylsan (30) ur luftmotorkroppen.
5. Skruva loss fjäderhållarskruven (27) och tag ur delarna (23-26).
6. Skruva loss skruvarna (22) och tag ur delarna (16-21).
7. Byt ut slitna eller skadade delar och rengör luftmotorkroppen ordentligt.

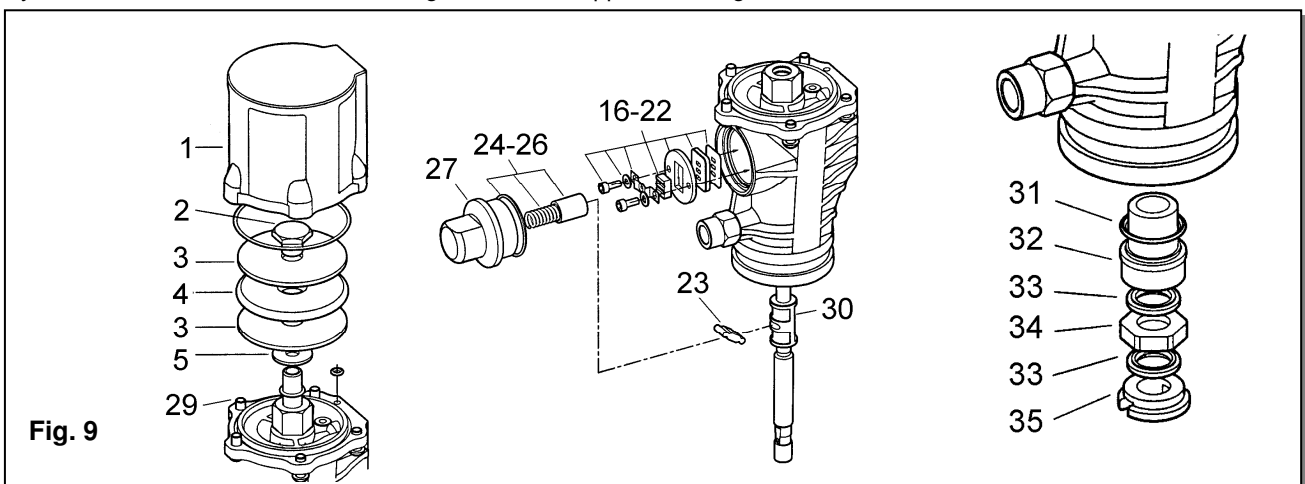

## (GB) PUMP MECHANISM

1. Remove the pump rod assembly carefully from the pump tube assembly.
2. Unscrew the foot valve tube (53) with the intake filter (57) from the high pressure cylinder (51). Attach the foot tube to the vice, unscrew the intake filter (57) and remove the foot valve seat (56), the foot valve assembly (55) and the valve washer (54) (Fig. 10).
3. Introduce a steel rod ( $\varnothing$  4 mm recommended) through the lower grease passing hole in the high pressure piston (44) and unscrew it from the grease valve body (40).
4. Clean all parts and replace if worn or damaged.
5. **NOTE:** *The high pressure piston and cylinder must always be replaced at the same time.*

## (S) PUMPRÖR

1. Tag försiktigt ur hela kolvstångspaketet ur pumpröret.
2. Skruva bort bottenventilröret (53) med inloppsfilter (57) från högtryckscylindern (51). Sätt upp bottenventilröret i skruvstället, skruva loss inloppsfilter (57) och montera ur sätet (56), ventilsetsen (55) och ventilbricksen (54) (Fig. 10).
3. För in en stålaxel ( $\varnothing$  4 mm rekommenderas) genom det undre hålen i högtrycksaxeln (44) och skruva loss den från ventilkroppen (40).
4. Rengör alla delar och byt ut om de är slitna eller skadade.
5. **OBS!** *Högtryckskolven och högtryckscylindern måste alltid bytas ut samtidigt.*

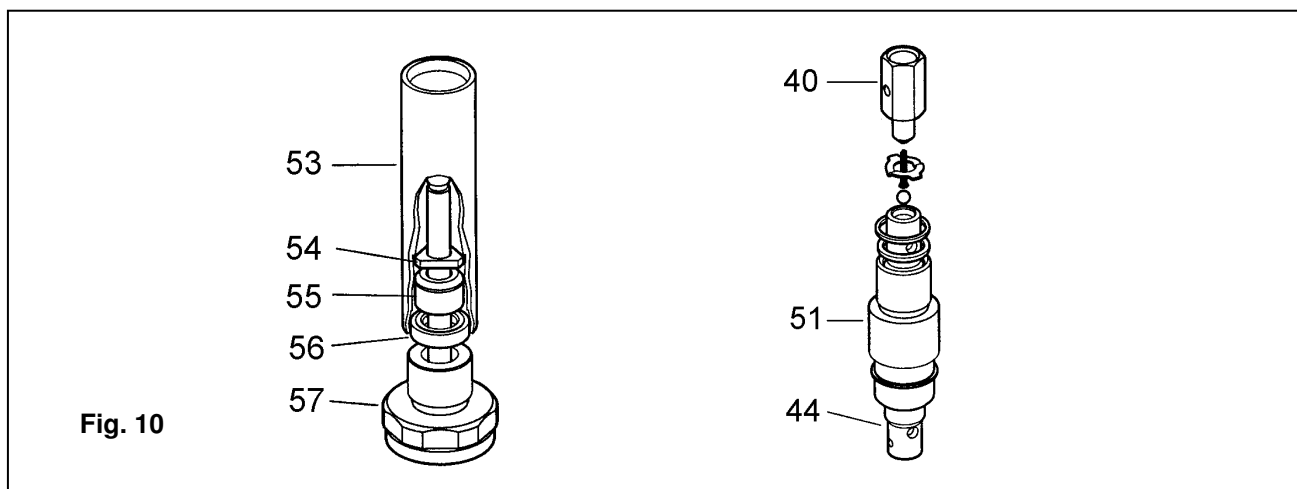

## Spare parts kits for Reservdelssatser för

12540 / 12541

Part No Best. Nr.	Description:	Beskriving:	Item Pos.
142 51 99	Major repair kit air motor Including parts	Renoveringssats luftmotor Delar som ingår	3 - 4 , 6 - 7 , 9 , 11 - 12 , 16 - 26 , 30 - 31
142 51 98	Packing set Including parts	Packningsatts Delar som ingår	6 - 7 , 11 - 12 , 26 , 31 - 35
142 53 69	Foot valve Including parts	Bottenventil Delar som ingår	38 , 41 - 43 , 46 , 54 - 56
142 53 70	High pressure valve Including parts	Högtrycksventil Delar som ingår	38 , 41 - 45 , 49 - 52
142 55 00	Outlet valve	Utloppsventil	28
28586	Drum adaptor com. Drum adaptor $\varnothing$ 26 mm ( $\varnothing$ 1 <sup>1</sup> / <sub>32</sub> )	Fatskruv kompl. Fatförskruvning $\varnothing$ 26 mm	48

(GB) SPARE PART DRAWING / (S) RESERVDLSRITNING

