



KRAFTSTOFFMANAGEMENT-SYSTEM



ABGABEEINHEITEN



KITS



PUMPEN



ZÄHLER



ZAPFVENTIL

EX50 DRUM

MERKMALE

- ROBUSTER AUFBAU
- GEFLANSCHTE KOMPONENTEN
- LÄRMSCHUTZFILTER
- ÜBERHITZUNGSSCHUTZ
- EINGEBAUTES BYPASS-VENTIL
- ANSAUGROHR MIT EINGEBAUTEM FILTER
- AUSFÜHRUNG MIT UL-ZULASSUNG LIEFERBAR

Die PIUSI EX50 DRUM ist ein speziell für ATEX-/IECEX-Bereiche entwickeltes komplettes Pumpentransfer-Kit. Dieses System besteht aus einer Hochleistungspumpe, einem Hand- oder Automatik-Zapfventil und einem ausfahrbarem Ansaugschlauch. Dank geflanschter Komponenten lassen sich bei diesem Transfer-Kit alle Komponenten austauschen, ohne Dichtungsmassen verwenden zu müssen. Dies sorgt für maximale Flexibilität und Anpassungsfähigkeit an beliebige Bedingungen. Der mechanische Zähler K33 ist auf Anfrage erhältlich.



PIUSI DRUM EX50 MIT ZÄHLER UND FILTER



LEISTUNGSPARAMETER

BIS ZU

50 L/MIN

VOLUMENSTROM

1100 MM

SAUGROHR

±1%

GENAUIGKEIT

10µm (85%)

FILTERKAPAZITÄT



DRUM EX50 MIT AUTOMATIK-ZAPFVENTIL



DRUM EX50 MIT HANDZAPFVENTIL

UNSERE PUMPEN BESITZEN DIE FOLGENDEN ATEX-/IECEX-KLASSIFIZIERUNGEN:

II	2	G	Ex	d	IIA	T4	Gb
GRUPPE	KATEGORIE	ART DER EXPLOSIONSGEFÄHRDETEN ATMOSPHERE	PERMANENTES PRÄFIX	SCHUTZ-METHODE	GAS GGLAS	TEMPERATUR-KLASSE	GERÄTESCHUTZSTUFE

VERPACKUNG

CODE	GEWICHT		VERPACKUNG		
	KG	LBS	MM	ZOLL	STCK./KARTON
OHNE ZÄHLER					
FO0372000	10	22	600X400X290	23,6X13,7X11,4	1
FO0372010	10	22	600X400X290	23,6X13,7X11,4	1
FO0372020	7,9	17,4	345X175X225	-	1
MIT ZÄHLER					
FO037500A	12	22	600X400X290	23,6X13,7X11,4	1
FO037501A	12	22	600X400X290	23,6X13,7X11,4	1





FILTERUNG



TANKÜBERWACHUNG



SCHLAUCHAUFRÖLLER



ZUBEHÖR



MERCHANDISE

PIUSI



ANY BIODIESEL



LUFT



FROSTSCHUTZ



AdBlue®



BIODIESEL



DIESEL



LEBENSM.



BENZIN



SCHMIERM.



KEROSIN



ÖL



WASSER



WISCHERFLÜSS.

KENNLINIEN

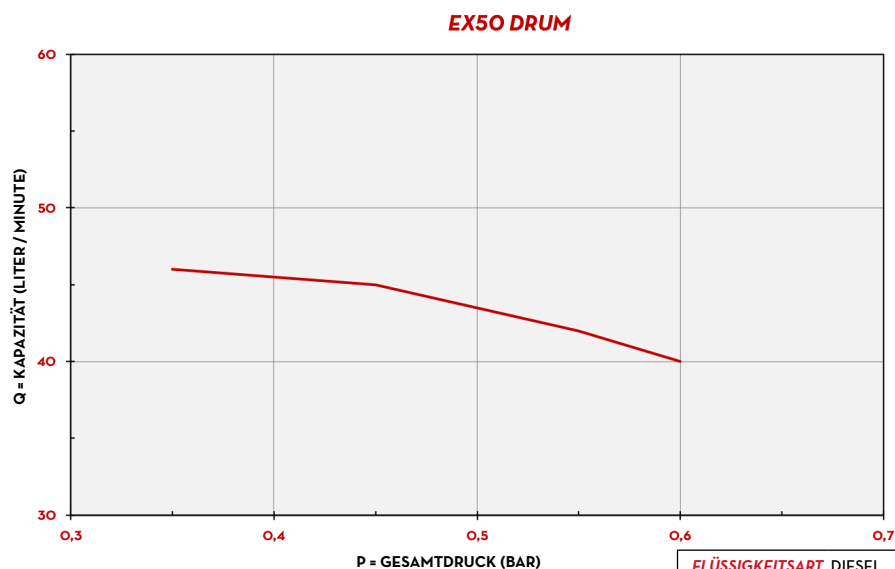

FLÜSSIGKEITSART DIESEL

TEMPERATUR 20/23°C

ABMESSUNGEN

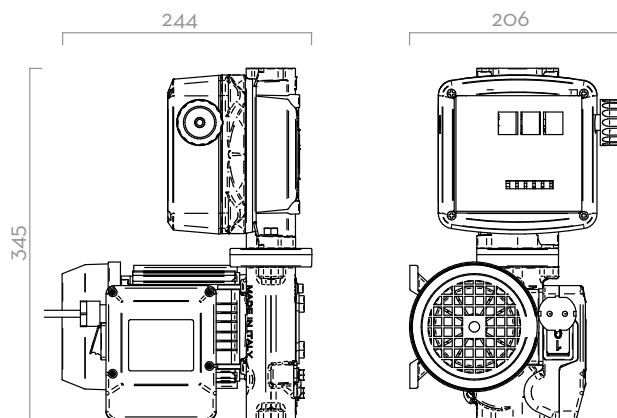

Maße in Millimetern

LIEFERUMFANG

- EX50 PUMPE
- AUSFAHRBARES SAUGROHR
- VERSORGUNGSSCHLAUCH
- GASOLINE FILTER
- ZAPFVENTIL
- 2"-ANSCHLUSSSTÜCK
- MECHANISCHER ZÄHLER K33 (AUF ANFRAGE)
- BEDIENUNGSANLEITUNG

EINZELHEITEN



2"-ANSCHLUSSSTÜCK

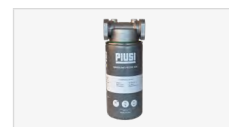

GASOLINE FILTER



KNICKSCHUTZ

KOMPONENTEN

- PUMPE:
EX50 AC
- ZÄHLER:
K33 ATEX
- ZAPFVENTIL:
A60 ATEX
SELF3000
- FILTER:
GASOLINE FILTER

TECHNISCHE DATEN

CODE	BESCHREIBUNG	FLÜSSIGKEITSART	VOLUMENSTROM		SPANNUNG			ZÄHLER	ZAPFVENTIL	FILTER	EINLASS		SCHLAUCH	
			L/MIN	GPM	AC V/ HZ	DC VOLT	STROMWATT				AMP. MAX.	TYP	TYP	BSPP
OHNE ZÄHLER														
FO0372000	DRUM EX50 12V DC ATEX + MAN. NOZZLE	D G K	50	13	12	250	21	-	SELF3000	JA	1"	4	3/4"	
FO0372010	DRUM EX50 12V DC ATEX + AUT. NOZZLE	D G K	50	13	12	250	21	-	A60	JA	1"	4	3/4"	
FO0372020	KIT DRUM EX50 12V DC ATEX	D G K	50	13	12	250	21	-	NO	NEIN	1"	-	-	
MIT ZÄHLER														
FO037500A	DRUM EX50 12V DC K33 ATEX + MAN. NOZZLE	D G K	50	13	12	250	21	K33	SELF3000	JA	1"	4	3/4"	
FO037501A	DRUM EX50 12V DC K33 ATEX + AUT. NOZZLE	D G K	50	13	12	250	21	K33	A60	JA	1"	4	3/4"	

AUF ANFRAGE AUCH MIT UNTERSCHIEDLICHER SPANNUNG UND 60 HZ FREQUENZ LIEFERBAR. KOMPATIBLE FLÜSSIGKEITEN: DIESEL, KEROSIN, BENZIN, BENZIN/ALKOHOL-GEMISCH BIS 15 %, AVGAS 100/100LL (NUR PUMPE UND DURCHFLUSSMESSER), JET A/A1 (NUR PUMPE UND DURCHFLUSSMESSER), ASPEN 2/4

ATEX KITS