



ERGONOMISCHER UND
EFFEKTIVER RADMONTAGEWAGEN
FÜR IHRE WERKSTATT



AC Hydraulic^{A/S}
NO COMPROMISE

EINZIGARTIGE RADBEDIENUNG

Wenn es um Hilfsmittel bei der Abnahme und beim Transport großer Räder geht, spielt der WT1500NT in einer eigenen Liga. Beim Vergleich mit anderen Modellen auf dem Markt zeichnet er sich durch bessere Ergonomie und Verbesserungen bei Sicherheit und Bedienfunktionen aus.

ECHTER EIN-MANN-BETRIEB

Ein Hydraulikpumpengriff in Hüfthöhe bewegt die Backen zur Aufnahme

der verschiedenen Radgrößen nach innen und außen. Der Griff dient auch zur Anhebung oder Absenkung des Rades. Ein Spanngurt hält das noch nicht angeschraubte Rad in maximal sicherer Stellung und bietet so auch guten Zugriff auf die Radmuttern und effizienten Arbeitsfreiraum.

Eine einzigartige Funktion des WT1500NT ist die Möglichkeit zur Drehung des Rades zur perfekten

Ausrichtung der Radbolzen bei der Wiederanbringung des Rades. Dazu wird einfach der Griff an der Bedienersäule gedreht.

Mit dem WT1500NT wird die Arbeit am Rad wirklich zu einer Aktion für eine einzelne Person. Das Gerät ist ein unverzichtbares Muss für jede Werkstatt, in der schwere Räder sicher und effizient bewegt werden sollen.



„Dank WT1500NT kann die Arbeit mit großen, schweren Rädern jetzt tatsächlich von einer Person allein durchgeführt werden.“

*Peder Mortensen,
Sørensen & Lynggaard*





7140

AFS

CASE IH

AXIAL-FLOW



You Tube
#WT1500NT



FEATURES

1 BESSERE BEDIENERFREUNDLICHKEIT

Gut bedienbar und leicht einsetzbar dank optimaler Griffstellung und Lenkrollen mit industrieller Belastbarkeit.

2 GRIFF

Mit dem Griff der Hydraulikpumpe kann man die Backen ohne viel Kraftaufwand öffnen oder schließen.

3 VERSTAUUNG DES SPANNGURTS

Kleines Ablagefach für den Spanngurt. Mit dem Spanngurt wird das noch nicht angeschraubte Rad in maximal sicherer Stellung gehalten.

4 PUMPENSCHALTER

Mit dem einfachen Schalter kann man über die Pumpenfunktion die Richtung der Backenbewegung auf Öffnen oder Schließen umschalten.

5 EINZIGARTIGE WIEDERANBRINGUNG

Das Rad kann in beide Richtungen gedreht werden, so dass die Ausrichtung der Radbolzen auf die Nabe einfach und präzise abläuft.

6 GUTER ZUGRIFF

Der unkomplizierte Zugriff auf die Radmutter stellt eine Verbesserung gegenüber den Modellen dar, bei denen die Räder mit einem Aufstellpfahl und Montagebügel bearbeitet werden.



KAPAZITÄT
Ø1000 - 2400MM
1500KG



Beim Wiedereinbau kann man die Räder zur perfekten Ausrichtung der Radbolzen drehen.

Optimale Verpackung zur Erleichterung der Lieferung und zur Senkung der Frachtkosten

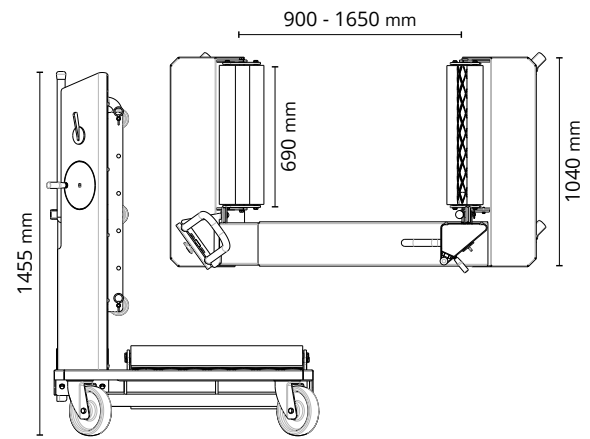

NO COMPROMISE

Genau wie unsere Produkte steht auch unsere Garantie für Hochleistung und Qualität. Dank des enormen Aufwands bei Verarbeitung, Tests und Präzisionsherstellung sind wir in der Lage, unsere hohe Qualität beizubehalten.

DIE WELTWEIT LÄNGSTE GARANTIE

Ab dem 1. Januar 2017 gewähren wir auf alle unsere Produkte eine zehnjährige Garantie für Rahmen, Fahrgestell und Stahlkonstruktionen sowie eine dreijährige Garantie auf die Hydraulikanlage (Pumpe und Zylinder).

Mit dieser weltweit längsten Garantie unterstreichen wir die unsere kompromisslose Qualität.



Wir vertrauen unserer Qualität. Bei den Bedingungen oder der Reklamationsbearbeitung haben wir keine Änderungen vorgenommen. Wir sind ganz einfach so von unserer Qualität überzeugt, dass wir die Garantie auf 10 bzw. 3 Jahre verlängern.



AC Hydraulic ^{A/S}
NO COMPROMISE