

# Scherenhebebühne EFFEMME Power UP50

Modelle UP50LT/I, UP50LT/SS, UP50ASLT/I, UP50ASLT/SS



- Hydraulischer Gleichlauf der Fahrbahnen
- Hydraulische Sicherheit durch Drosselrückschlagventil
- Überlast-Sicherheitsventil
- Senkkontrollventil
- Vorrichtung für manuelle Notabsenkung bei Stromausfall
- Akustisches Warnsignal für den letzten Senkabschnitt

**SAFIA**  
Garage- und Industriebedarf AG *since 1907*

3027 Bern  
Bethlehemstrasse 38a  
Postfach 325  
Telefon 031 990 99 99  
Telefax 031 992 36 04  
info@safia.ch  
www.safia.ch

8105 Regensdorf  
Adlikerstrasse 292  
Telefon 043 343 80 90  
Telefax 043 343 80 91  
info.regensdorf@safia.ch  
www.safia.ch

**UP50LT/I für den Einbau bodeneben, mit integriertem Radfreiheber**  
**UP50LT/SS für den Einbau überflur, mit integriertem Radfreiheber**

**Technische Daten:**

Tragkraft:	Fahrbahn: 5000 kg Radfreiheber: 3500 kg
Hubhöhe:	Fahrbahn: 1810 mm (Einbau bodeneben)
Hubhöhe:	Fahrbahn: 2120 mm (Einbau überflur) Radfreiheber: 500 mm
Einbautiefe/ Überfahrhöhe::	340 mm
Fahrbahnlänge:	4500 mm
Länge Radfreiheber:	ausziehbar von 1450 auf 1980 mm
Fahrbahnbreite:	660 mm
Hubzeit:	ca. 55 s
Motor:	400 V/50 Hz/3 kW (4-pol)
Absicherung:	min. 12 A
Druckluftzuleitung:	6–10 bar
Inhalt	Hydrauliköl: 20 l
Farbe:	RAL7016 Anthrazitgrau
Gewicht der Fahrbahnen:	2'150 kg ( <b>UP50LT/I</b> )
Gewicht der Fahrbahnen:	2'200 kg ( <b>UP50LT/SS</b> )

**UP50ASLT/I für den Einbau bodeneben, mit integriertem  
Radfreiheber, mit Aussparungen vorne und Schiebplatten hinten,  
für die Achsvermessung**

**UP50ASLT/SS für den Einbau überflur, mit integriertem  
Radfreiheber, mit Aussparungen vorne und Schiebplatten hinten,  
für die Achsvermessung**

**Technische Daten:**

Tragkraft:	Fahrbahn: 5000 kg Radfreiheber: 3500 kg
Hubhöhe	Fahrbahn: 1810 mm (Einbau bodeneben)
Hubhöhe:	Fahrbahn: 2150 mm (Einbau überflur) Radfreiheber: 500 mm
Einbautiefe/ Überfahrhöhe:	340 mm
Fahrbahnlänge:	4500 mm
Länge Radfreiheber:	ausziehbar von 1450 auf 1980 mm
Fahrbahnbreite:	660 mm
Hubzeit:	ca. 55 Sek.
Motor:	400 V/50 Hz/3 kW (4-pol)
Absicherung:	min. 12 A
Inhalt	Hydrauliköl: 20 l
Farbe:	RAL7016 Anthrazitgrau
Gewicht der Fahrbahnen:	2'250 kg ( <b>UP50ASLT/I</b> )
Gewicht der Fahrbahnen:	2'300 kg ( <b>UP50ASLT/SS</b> )

## Zubehör

**PD5-L**  
Gelenkspieltester für  
UP50



**SM-EFFEMME**  
pneumatische  
Sicherheitsklinke.  
Bei Version AS und  
ASLT inkl.

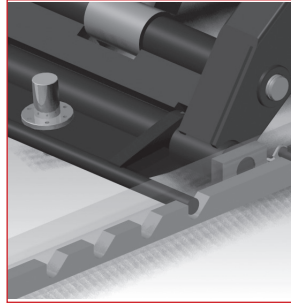

**SPT-45N/AS**  
Schlauch-/Kabelverlängerung  
pro Meter für N und AS

**SPT-45LT/ASLT**  
Schlauch-/Kabelverlängerung  
pro Meter für LT und ASLT

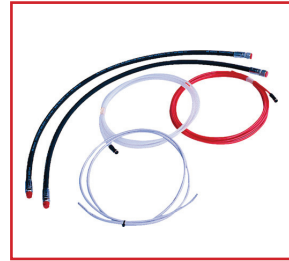

**TEUP50**  
Einbaurahmen verzinkt

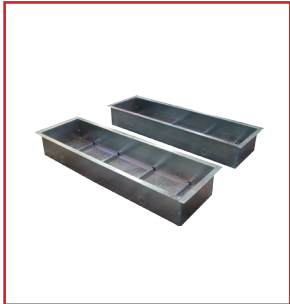

**LIGHTUP50ES**  
Beleuchtungssatz  
ausserhalb Fahrbahn

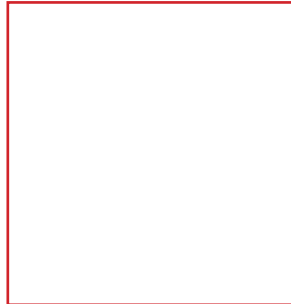

**LIGHTUP50IN**  
Beleuchtungssatz  
innerhalb Fahrbahn



**LD42-UP45**  
Aufpreis für Fahrbahn-  
länge 4200 mm

**LD48-UP45**  
Aufpreis für Fahrbahn-  
länge 4800 mm

**LD52-UP45**  
Aufpreis für Fahrbahn-  
länge 5200 mm

**GUC**  
Laufschiene für  
Achsfreiheber die  
Fahrbahnbreite beträgt  
700 mm anstelle  
660 mm

**1360X120X50**  
Schaumstoff-Balken  
1360 x 120 x 50 mm  
(pro Stück)

**1360X120X100**  
Schaumstoff-Balken  
1360 x 120 x 100 mm  
(pro Stück)

**165030**  
Gummiauflage «Pyramide»  
150 x 150 x 70 mm  
(pro Stück)

### Standardzubehör inklusiv:

- 4 Stk. Auflagegummi, 40 mm
- 4 Meter Schlauch/Kabelsatz zu Steuerpult
- Dübel für die Bodenbefestigung

# Massskizzen

## UP50LT/I

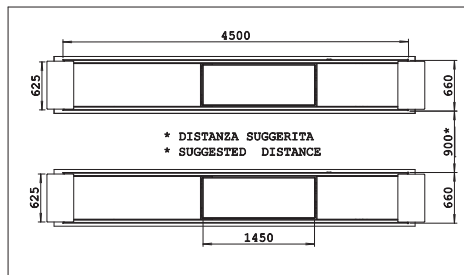
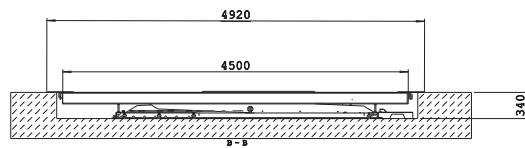
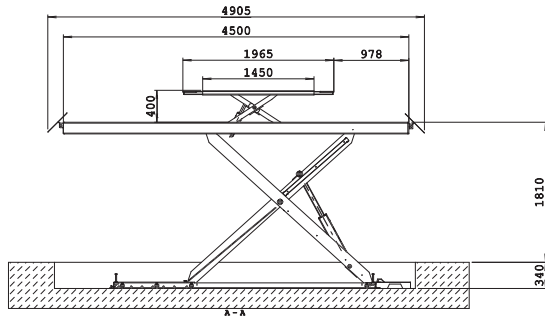

## UP50LT/SS

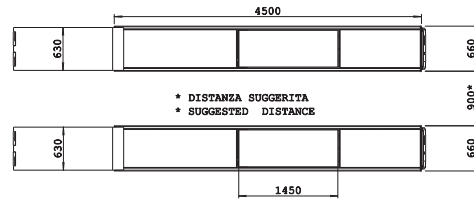
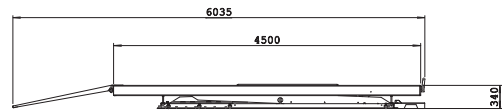
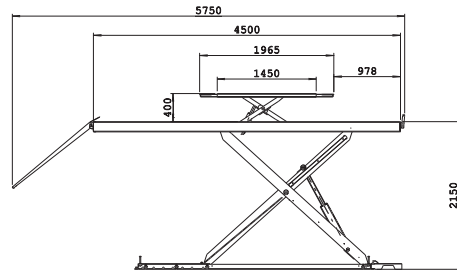

## UP50ASLT/I

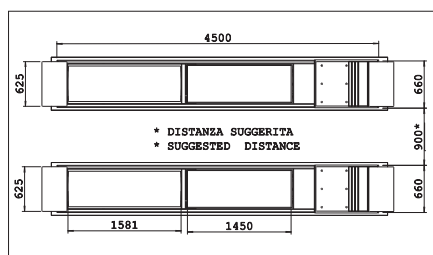
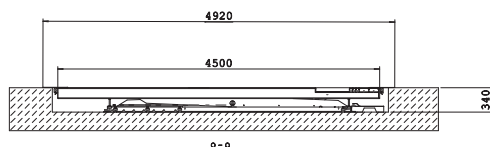
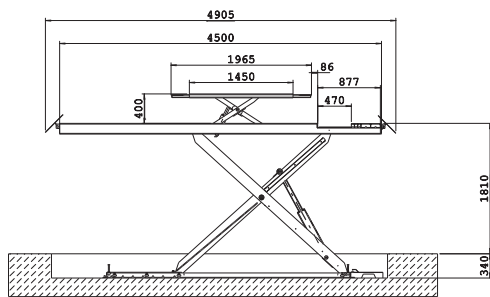

## UP50ASLT/SS

